

# Diskretne strukture

## Teorija grafov, izročki

Fakulteta za računalništvo in informatiko  
Univerza v Ljubljani

13. december 2022

1/32

## Primeri problemov za teorijo grafov

1. Ob začetku srečanja se je 9 prijateljev rokovalo z nekaterimi od preostalih prijateljev. Ali je možnost, da se je vsak rokoval natanko s 5 prijatelji?
2. Kako naj poštar optimalno razvozi pošto v nekem naselju, tako da po nobeni cesti ne bo rabil iti dvakrat, a bo obiskal vse hišne številke vzdolž vseh cest?
3. V učilnicah na izpitih študenti ne smejo sedeti drug poleg drugega. Nekateri stoli v učilnici so zlomljeni. Največ koliko študentov lahko v učilnici piše izpit?
4. V nekem mestu bi radi postavili avtobustna postajališča na točno določene točke. Ali lahko načrtujejo avtobusno linijo, ki začne in konča na neki točki in vsako od teh postajališč obiše natanko enkrat?
5. Kartografi bi zemljevid radi pobarvali z čim manj barvami tako, da bosta sosednji državi različnih barv. Koliko barv zadošča za ta namen? Ali je to število sploh omejeno za vse zemljevide?

2/32

# Primeri problemov za teorijo grafov

1. Ob sestavljanju urnika za 5 predmetov  $A_1, \dots, A_5$  imamo naslednje omejitve konflikte:

	$A_1$	$A_2$	$A_3$	$A_4$	$A_5$
$A_1$		X	X		
$A_2$	X				
$A_3$	X			X	X
$A_4$			X		X
$A_5$			X	X	

Koliko različnih časovnih terminov potrebujemo za izvedbo vseh petih predmetov brez konfliktov?

3/32

## Kaj je graf

*Neusmerjen graf* je urejen par  $G = (V, E)$ , kjer je

- ▶  $V$  neprazna končna množica točk (vozlišč) grafa  $G$  in
- ▶  $E$  množica povezav grafa  $G$ , pri čemer je vsaka povezava par točk .

Primer

$$V = \{u, v, w, x, y\} \quad E = \{\{u, v\}, \{u, w\}, \{v, w\}, \{v, x\}\}$$

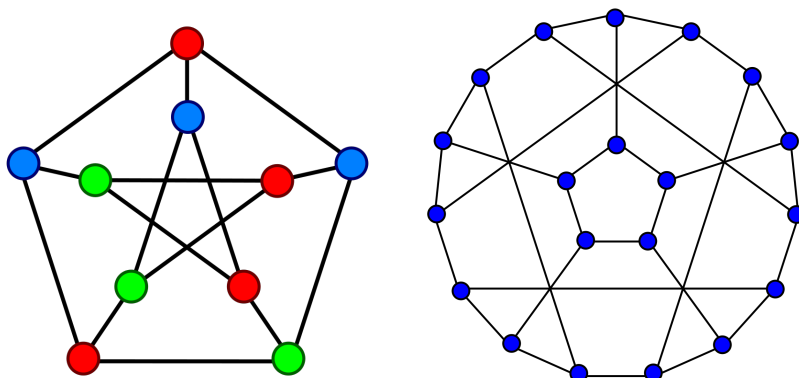

4/32

## Kaj je graf

Namesto  $e = \{u, v\}$  pišemo krajše  $e = uv$  ali  $e = vu$ . V tem primeru pravimo, da sta točki  $u$  in  $v$  **krajišči** povezave  $e$ , povezava  $e$  povezuje točki  $u$  in  $v$ . Pravimo tudi, da sta  $u$  in  $v$  **sosednji**, kar označimo z  $u \sim v$ .

$V = V(G)$  ... množica točk grafa  $G$ ,

$E = E(G)$  ... množica povezav grafa  $G$

**Stopnja** točke  $v \in V(G)$ ,  $\deg(v)$ , je število povezav, ki imajo  $v$  za krajišče.

Še nekaj definicij:

- ▶ Točka stopnje 0 je **izolirana**, točki stopnje 1 pravimo tudi **list**.
- ▶ Graf  $G$  je **regularen**, če imajo vse njegove točke isto stopnjo. 3-regularnim grafom pravimo tudi **kubični grafi**.

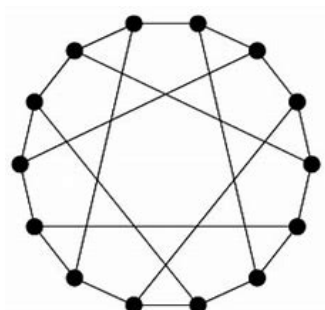
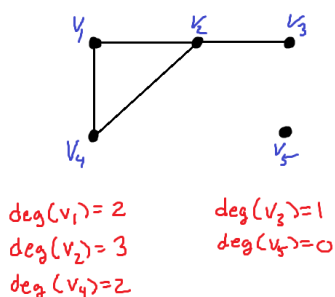

5/32

## Lema o rokovanju in grafična zaporedja

### Izrek (Lema o rokovanju)

Naj bo  $G$  graf z  $n$  točkami in  $m$  povezavami. Potem je

$$\sum_{i=1}^n \deg(v_i) = 2 \cdot m \quad (1)$$

### Dokaz.

Ker vsaka povezava nastopi kot krajišče dveh vozlišč, je število povezav natanko  $\frac{1}{2}$  vsote stopenj vseh vozlišč.  $\square$

### Posledica

V vsakem grafu je **sodo** mnogo točk **lihe** stopnje.

### Dokaz.

Če bi bilo točk lihe stopnje liho, bi bilo leva stran v (1) liha. To pa je v protislovju s sodostjo desne strani.  $\square$

6/32

# Grafično zaporedje

Končno zaporedje naravnih števil

$$d_1 \geq d_2 \geq d_3 \geq \dots \geq d_n$$

je *grafično*, če obstaja graf  $G$  z  $n$  točkami, ki imajo stopnje enake  $d_1, d_2, \dots, d_n$ .

## Primer

1. Zaporedje 3, 2, 2, 1, 0 je *grafično*.

*Brez težav najdemo primer ustreznega graf.*

2. Ali je zaporedje 5, 4, 3, 2, 2, 1 *grafično*?

*Ne, saj je lihih vozlišč liho mnogo.*

3. Ali je zaporedje 6, 4, 4, 3, 2, 2, 1 *grafično*?

*Da. Najnaivnejši poskus risanja grafa deluje.*

7/32

## Izrek

Zaporedje  $d_1 \geq d_2 \geq d_3 \geq \dots \geq d_n$  je *grafično natanko tedaj, ko je tudi zaporedje*

$$0, d_2 - 1, d_3 - 1, \dots, d_{d_1+1} - 1, d_{d_1+2}, \dots, d_n \quad (2)$$

*grafično.*

Izrek zaporedoma uporabljamo na naslednji način:

- ▶ Po vsaki uporabi novo zaporedje uredimo po velikosti do

$$d_1^{(1)} \geq d_2^{(1)} \geq \dots \geq d_{n-1}^{(1)} \geq 0. \quad (3)$$

- ▶ Znova uporabimo zgornji izrek. Zaporedje (3) je *grafično natanko tedaj, ko je zaporedje*

$$0, d_2^{(1)} - 1, d_3^{(1)} - 1, \dots, d_{d_1^{(1)}+1}^{(1)} - 1, d_{d_1^{(1)}+2}^{(1)}, \dots, d_{n-1}^{(1)}, 0. \quad (4)$$

*grafično.*

- ▶ Če po največ  $n$ -korakih pridemo do samih ničel, je zaporedje *grafično*. Če pa nekega koraka ne moremo izvesti, ker je premalo neničelnih členov, potem zaporedje ni *grafično*.

8/32

## Primer

Ali je  $5 \geq 4 \geq 3 \geq 2 \geq 2 \geq 1$  grafično?

$\Leftrightarrow 0, 3, 2, 1, 1, 0$  je grafično. (Uporabimo izrek.)

$\Leftrightarrow 3 \geq 2 \geq 1 \geq 1 \geq 0 \geq 0$  je grafično. (Uredimo po velikosti.)

$\Leftrightarrow 0, 1, 0, 0, 0$  je grafično. (Uporabimo izrek.)

$\Leftrightarrow 1 \geq 0 \geq 0 \geq 0 \geq 0 \geq 0$  je grafično. (Uredimo po velikosti.)

Naslednjega koraka ne moremo narediti, kar pomeni, da nobene zaporedje v zgornjih ekvivalencah ni grafično.

9/32

## Nekatere družine grafov

Graf je *poln*, če sta vsaki njegovi točki sosed. Poln graf na  $n$  točkah označimo z  $K_n$ .

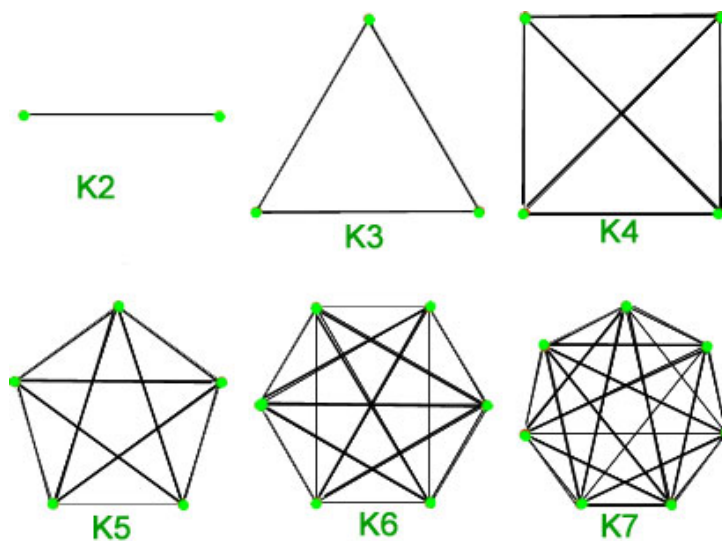

Graf je *prazen*, če nobeni njegovi točki nista sosed. Prazen graf na  $n$  točkah označimo s  $\overline{K_n}$ .

10/32

Graf je *polni dvodelni graf* na  $n + m$  točkah, če vsebuje dva *barvna razreda* s po  $n$  in  $m$  točkami, točki sta sosedni natanko tedaj, ko sta v različnih barvnih razredih. Te grafe označujemo z  $K_{n,m}$ .

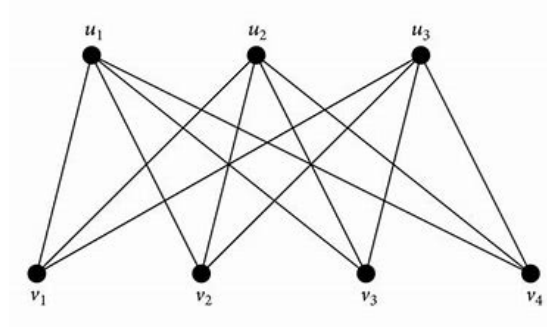

Graf je *cikel* na  $n \geq 3$  točkah, če je izomorfen grafu krožnici z  $n$  vozlišči na obodu. To označimo s  $C_n$ .

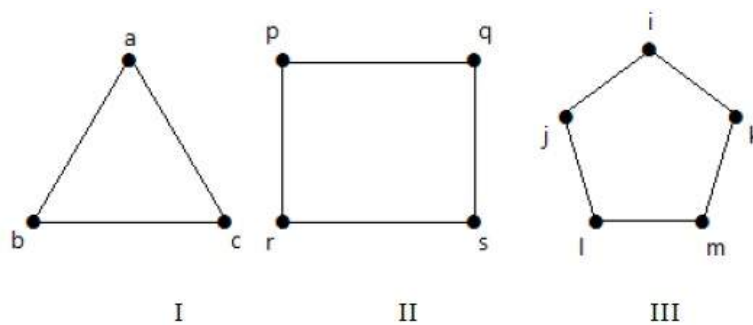

Graf je *pot* na  $n$  točkah, če je izomorfen grafu daljici z  $n$  vozlišči (poleg krajišč še  $n - 2$  notranjih točk). To označimo s  $P_n$ .

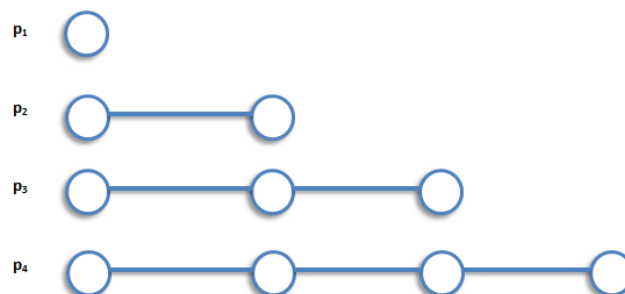

## Izomorfizem grafov

Ali sta naslednja grafa kaj v sorodu?

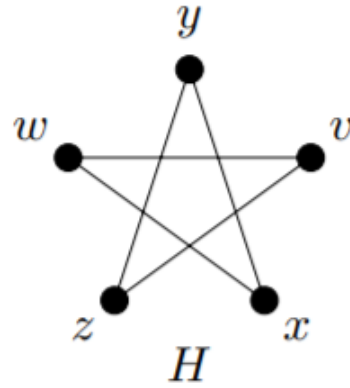
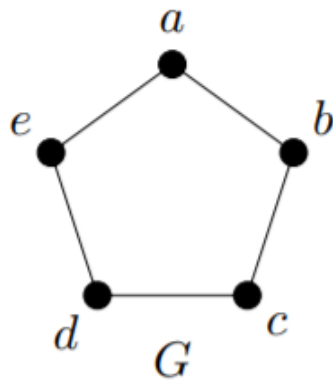

Grafa  $G_1$  in  $G_2$  sta *izomorfna*, če obstaja preslikava

$$f : V(G_1) \rightarrow V(G_2),$$

za katero velja:

1.  $f$  je bijektivna in
2.  $u \sim_{G_1} v \Leftrightarrow f(u) \sim_{G_2} f(v)$ .

V tem primeru pravimo, da je  $f$  izomorfizem grafov  $G_1$  in  $G_2$ , ter pišemo  $G_1 \cong G_2$ .

13/32

## Izomorfizem grafov

### Trditev

*Izomorfizem ohranja število vozlišč, število povezav, stopnje vozlišč, število trikotnikov, ...*

Če grafa nista izomorfna, pravimo, da sta *neizomorfna*.

### Primer

*Grafa s prejšnje strani sta izomorfna. Izomorfizem je  $f(a) = y$ ,  $f(b) = x$ ,  $f(c) = w$ ,  $f(d) = v$ ,  $f(e) = z$ .*

14/32

## Podgrafi

Naj bosta  $H$  in  $G$  grafa. Pravimo, da je:

- ▶  $H$  **podgraf** grafa  $G$ , kar označimo z  $H \subseteq G$ , če je
  - ▶  $V(H) \subseteq V(G)$
  - ▶  $E(H) \subseteq E(G)$ .
- ▶  $H$  **vpet podgraf**, če je podgraf in velja še  $V(H) = V(G)$ .

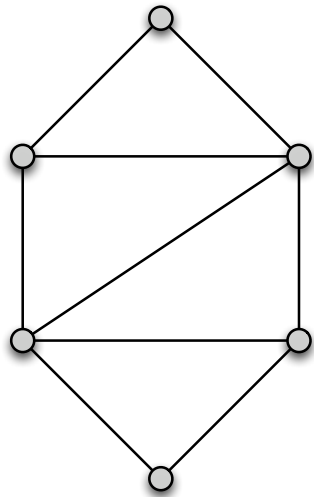

Graf  $G$ .

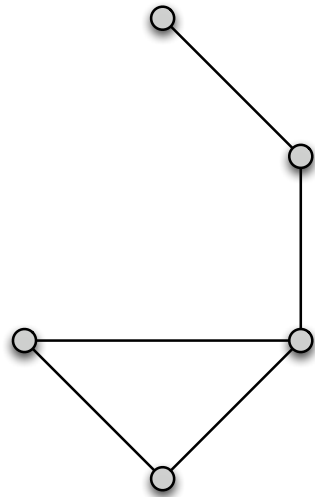

$H_1 \subseteq G$

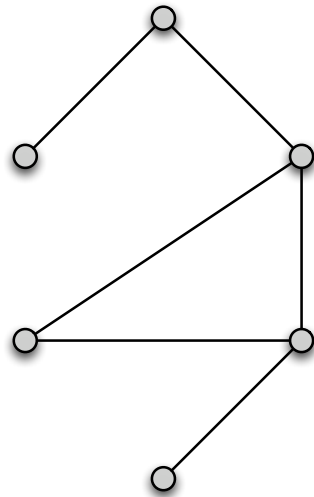

$H_2 \subseteq G$ ,  
vpet.

15/32

## Sprehod, pot, obhod, cikel

- ▶ **Sprehod**  $S$  v grafu  $G = (V, E)$  je zaporedje vozlišč

$$u_0 u_1 u_2 \dots u_{n-1} u_n,$$

pri čemer sta zaporedni vozlišči sprehoda  $u_i$  in  $u_{i+1}$  sosedi v grafu  $G$  ( $i = 0, \dots, n-1$ ). Dolžina sprehoda  $S = u_0 u_1 \dots u_n$  je enaka  $n$ ,  $|S| = n$ .

- ▶ Sprehod  $S$  je **pot**, če je  $u_i \neq u_j$  za vse  $0 \leq i < j \leq n$ .
- ▶ Sprehod  $S$  je **obhod**, če je  $u_0 = u_n$ .
- ▶ Sprehod  $S$  je **cikel**, če je  $u_0 = u_n$ , sicer pa so točke med sabo različne in je  $n \geq 3$ .

16/32



## Povezanost grafov in povezane komponente

Graf  $G$  je *povezan*, če za vsaki dve vozlišči  $u, v \in V(G)$  v grafu  $G$  obstaja sprehod z začetkom v  $u$  in koncem v  $v$ .

*Razdalja* med vozliščema  $u$  in  $v$ , tj.  $d(u, v)$ , je dolžina najkrajše poti od vozlišča  $u$  do  $v$ . Če  $u$  in  $v$  nista povezana, potem je  $d(u, v) = \infty$ . Posebej:  $d(u, u) = 0$ .

V množici točk grafa  $G$  definirajmo relacijo  $P$  z naslednjim predpisom:

$$uPv \iff \text{v grafu } G \text{ obstaja sprehod od } u \text{ do } v.$$

### Trditev

Relacija  $P$  je ekvivalenčna.

Ekvivalenčni razredom vozlišč (bolj natančno, na njih induciranim grafom) glede na relacijo  $P$  pravimo *komponente za povezanost*.

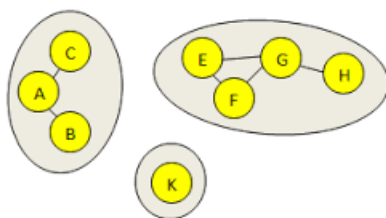

17/32

## Eulerjev problem

Euler, 1736  
Königsberg.

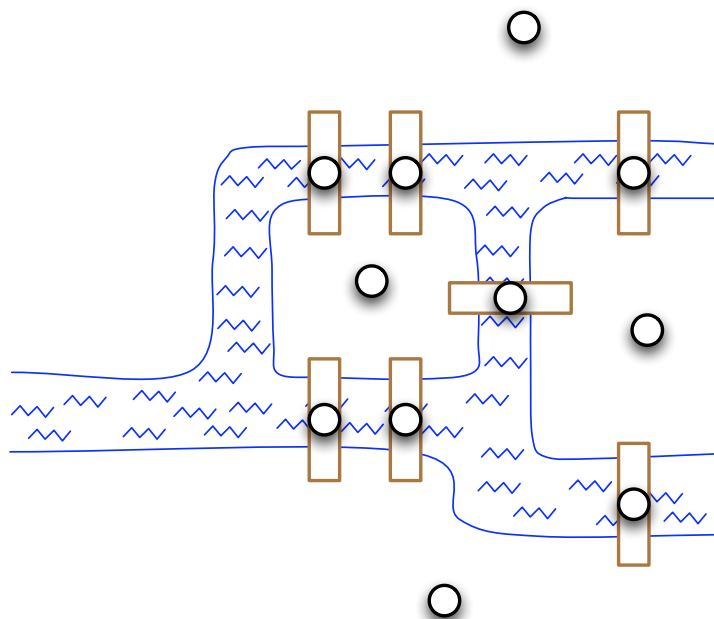

- Ali obstaja obhod po mestu, ki bi prehodil vse mostove in sicer vsakega natanko enkrat?

18/32

## Eulerjevi grafi

Sprehod v grafu  $G$  je *enostaven*, če vsako povezavo uporabi največ enkrat.

**Vprašanje:** Ali v grafu  $G$  obstaja enostaven obhod, ki vsebuje vse povezave in vse točke?

Enostaven obhod v grafu  $G$ , ki vsebuje vse povezave in vse točke imenujemo *Eulerjev obhod*.

Graf  $G$  je *Eulerjev*, če ima kak Eulerjev obhod.

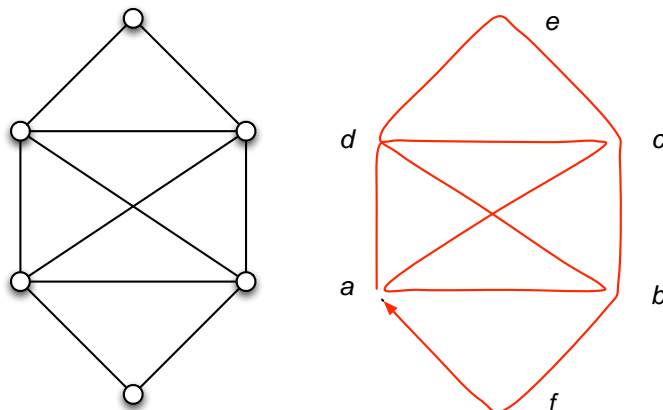

19/32

## Izrek (Euler)

*Graf  $G$  je Eulerjev natanko tedaj, ko je  $G$  povezan in so vse njegove točke sodih stopenj.*

**Dokaz.** Smer ( $\Rightarrow$ ): Če je graf Eulerjev, potem ima Eulerjev obhod. To najprej pomeni, da je  $G$  povezan. Hkrati na obhodu v vsako točko, razen začetne oz. končne, vstopimo in izstopimo. To pomeni, da pri vsakem prehodu porabimo dve povezavi s krajiši v tej točki. Skupaj torej  $2k$  povezav, kjer je  $k$  število prehodov. Za začetno oz. končno točko pa na začetku in koncu porabimo po eno povezavo, pri vsakem vmesnem prehodu pa dve povezavi. Torej je tudi ta točka sode stopnje.

Smer ( $\Leftarrow$ ). Naj bo  $O$  najdaljši enostaven obhod v grafu  $G$ . Radi bi pokazali, da  $O$  vsebuje vse povezave. V nasprotnem obstaja neko vozlišče  $v_1$  na  $O$ , iz katerega še vodi neka povezava  $\{v_1, v_2\}$ . Če tako vozlišče namreč ne bi obstajalo, obstajalo pa bi še vozlišče zunaj  $O$ -ja, potem  $G$  ne bi bil povezan. Na  $O$  smo v vsakem vozlišču porabili sodo število povezav (v vsako vozlišče pridemo in odidemo iz njega). Po povezavi  $\{v_1, v_2\}$  iz  $v_1$  pridemo v  $v_2$ . Ker je  $v_2$  sode stopnje in smo na  $O$  porabili sodo mnogo povezav, mora obstajati še neka povezava  $\{v_2, v_3\}$ . Nadaljujemo ta premislek in ker je povezav končno mnogo, se po končno mnogo korakov vrnemo v  $v_1$ . Če se vrnemo v kakšnega od ostalih, npr.  $v_2$ , ga bomo lahko tudi zapustili, saj smo porabili samo liho mnogo povezav. Pri tem smo naredili enostaven obhod  $v_1 v_2 \dots v_{n-1} v_1$ . Sedaj pa lahko  $O$  podaljšamo z obhodom  $v_1 v_2 \dots v_{n-1} v_1$  in dobimo daljši obhod. To pa je protislovje. Torej je  $O$  Eulerjev obhod.

20/32

# Dvodelni grafi

Graf  $G$  je *dvodelen*, če lahko točke grafa  $G$  pobarvamo z dvema barvama takó, da ima **vsaka** povezava krajišči različnih barv.

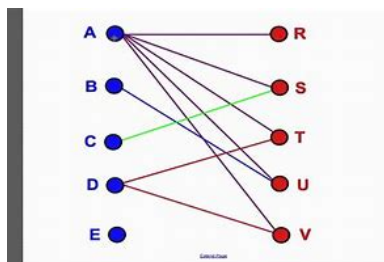

## Izrek

*Graf  $G$  je dvodelen natanko tedaj, ko  $G$  ne vsebuje ciklov lihe dolžine.*

## Dokaz.

Smer ( $\Rightarrow$ ): Naj bo  $G$  dvodelen. Dokažimo, da ne vsebuje ciklov lihe dolžine. Dokazujemo s protislovjem. V kolikor bi imeli cikel lihe dolžine, potem bi po lihem številu korakov prišli iz nekega vozlišča nazaj vase. Toda na vsakem koraku zamenjamo barvo vozlišča, zato bi morali biti po liho mnogo korakov v vozlišču nasprotne barve. To pa je protislovje.

21/32

## Dokaz.

Smer ( $\Leftarrow$ ): Predpostavimo lahko, da je  $G$  povezan, sicer dokazujemo v vsaki komponenti za povezanost posebej. Naj bo  $v$  neko izbrano vozlišče. Definirajmo množici

$$A := \{u \in V(G) : d(u, v) \text{ je liho.}\}, \quad B := \{u \in V(G) : d(u, v) \text{ je sodo.}\}.$$

$A$  in  $B$  sta iskana barvna razreda. Če bi bili dve točki  $u_1, u_2$  iz npr.  $A$  sosedi, potem bi imeli obhod, ki se začne in konča v  $u$  in gre prek  $u_1$  ter  $u_2$ . Po naslednji lemi od tod sledi, da obstaja tudi cikel lihe dolžine, kar je protislovje.

## Lema

*Če v grafu obstaja  $G$  obstaja obhod lihe dolžine, potem obstaja tudi cikel lihe dolžine*

**Dokaz leme.** Naj bo  $\mathcal{O} = u_0 u_1 \dots u_{n-1} u_0$  najkrajši obhod lihe dolžice. Dokazali bomo, da je  $\mathcal{O}$  cikel. Torej moramo dokazati, da iz  $u_i = u_j$ ,  $i < j$ , sledi  $i = 0$  in  $j = n$ .

Naj bosta torej  $i, j$  indeksa, za katera velja  $u_i = u_j$  in  $i < j$ . Potem sta  $u_0 u_1 \dots u_i u_{j+1} \dots u_{n-1} u_n$  in  $u_i u_{i+1} \dots u_j$  oba obhoda v  $G$ . Natanko eden od njiju je lihe dolžine. Če  $i \neq 0$  ali  $j \neq n$ , potem je ta obhod krajši od  $\mathcal{O}$ , kar je protislovje.  $\square$

22/32

# Hamiltonovi grafi

Cikel v grafu  $G$  je **Hamiltonov**, če vsebuje vse točke grafa  $G$ .

**Spomnimo se:** Cikel v grafu vsebuje vsaj 3 točke in gre skozi posamezno točko grafa **največ** enkrat.

Hamiltonov cikel gre skozi vsako točko **natančno** enkrat.

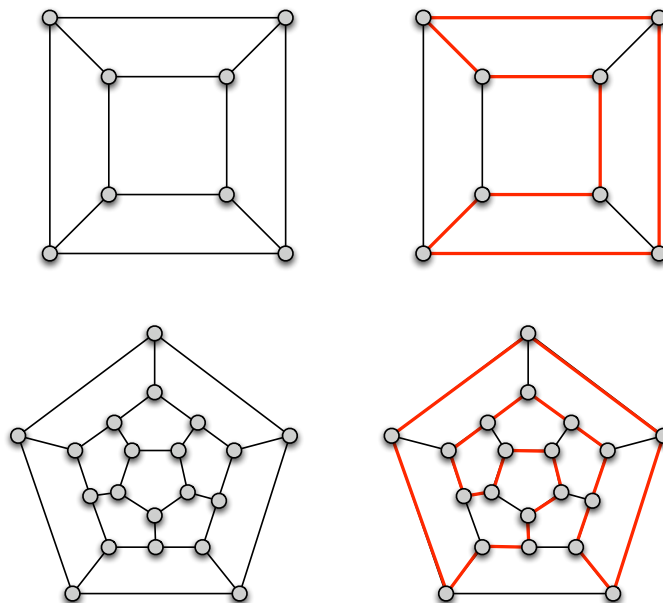

23/32

## Kako prepoznati Hamiltonove grafe

Hamiltonov problem je mnogo **težji** kot Eulerjev. **Ne obstaja** enostavna karakterizacija Hamiltonovih grafov.

Spoznali bomo en potreben in en zadosten pogoj, da je graf Hamiltonov.

Naj bo  $G = (V(G), E(G))$  graf in  $S \subseteq V(G)$  podmnožica vozlišč. Graf  $G - S$  je graf z množico vozlišč  $V(G) \setminus S$  in vsemi povezami iz  $E(G)$ , ki imata obe krajišči v  $V(G) \setminus S$ .

### Izrek

Naj bo  $G$  povezan graf. Denimo, da obstaja takšna podmnožica točk grafa  $S \subseteq V(G)$  moči  $|S| = k$ , za katero velja, da ima

$$G - S$$

vsaj  $k + 1$  povezanih komponent. Potem  $G$  ni Hamiltonov.

**Toda!** Če množica  $S$  iz izreka ne obstaja, to ne pomeni, da je graf Hamiltonov.

24/32

# Zgledi

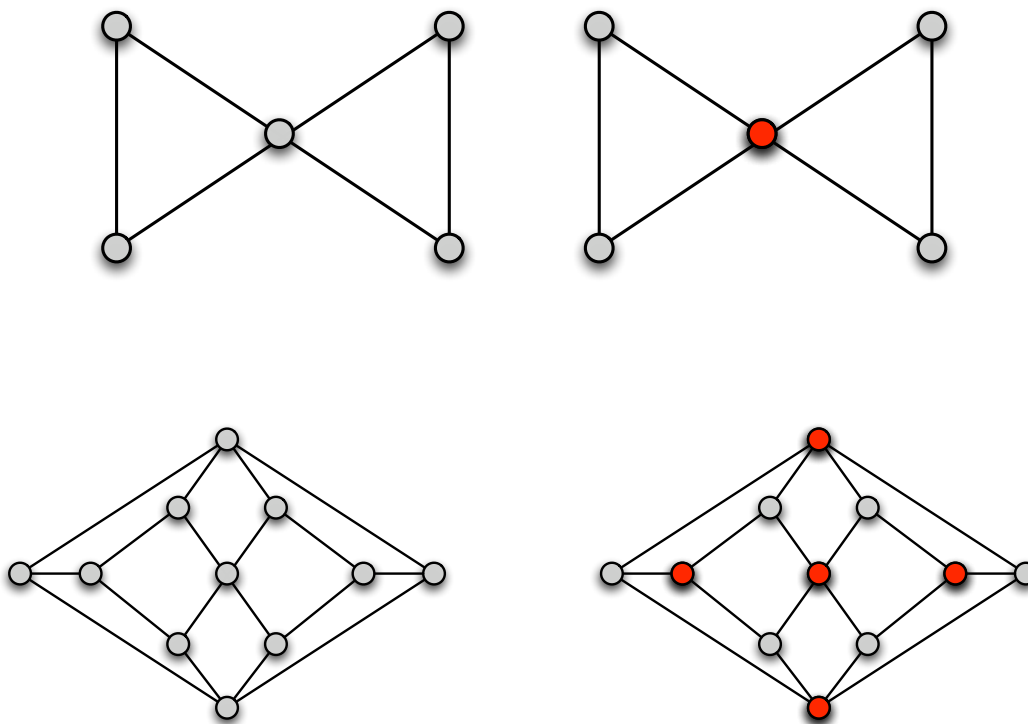

25/32

Potrebni pogoj z razpadom grafa ima v družini dvodelnih grafov naslednjo posledico.

## Posledica

Naj bo  $G$  dvodelen graf z barvnima razredoma  $V_1$  in  $V_2$ .

( $V(G) = V_1 \cup V_2$ ,  $V_1$  je množica 'belih',  $V_2$  množica 'črnih' točk.)

Če je  $|V_1| \neq |V_2|$ , potem  $G$  ni Hamiltonov.

Diracov zadostni pogoj je naslednji:

## Izrek (Dirac)

Naj bo  $G$  graf z vsaj tremi točkami ( $|V(G)| = n \geq 3$ ).

Če za vsako točko

$$v \in V(G) \text{ velja } \deg(v) \geq \frac{n}{2},$$

potem je graf  $G$  Hamiltonov.

*Komentar:* Pogoj je zadosten. To pomeni, da je vsak graf, ki izpolni omenjeni pogoj tudi Hamiltonov. Ni pa res, da bi vsak Hamiltonov graf izpolnil zgornji pogoj.

26/32

# Grötzschev in Petersenov graf

Ali je kateri od naslednjih grafov, tj. levi Grötzschev, desni Petersenov, Hamiltonov?

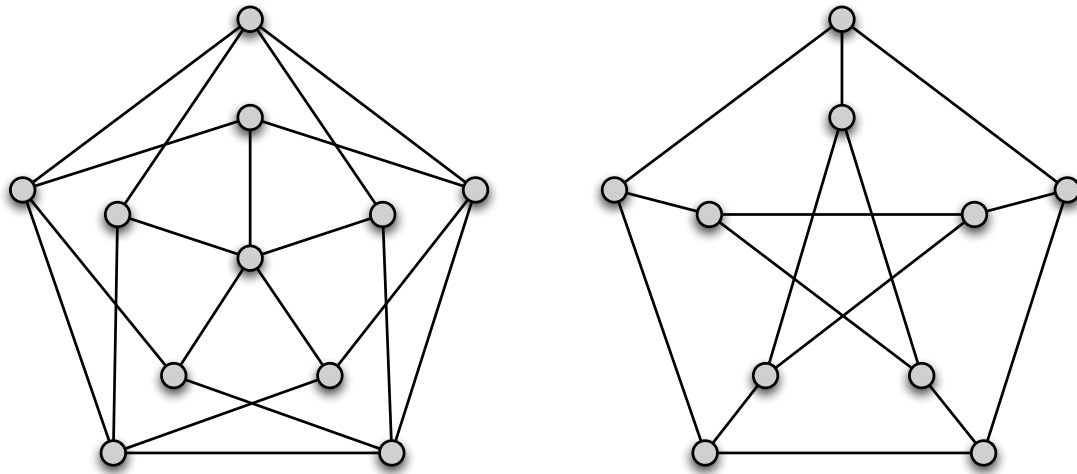

27/32

## Barvanje grafov

**$k$ -barvanje** točk grafa  $G$  je preslikava

$$c : V(G) \rightarrow \{1, 2, 3, \dots, k\},$$

za katero velja, da je  $c(u) \neq c(v)$  za vsako povezavo  $uv \in E(G)$ .

To pomeni, da morata biti krajišči vsake povezave različnih barv.

Najmanjše naravno število  $k$ , za katerega obstaja  $k$ -barvanje točk grafa  $G$ , imenujemo **kromatično število grafa  $G$**  in ga označimo s  $\chi(G)$ .

### Primer

1.  $\chi(G) \leq |V(G)|$
2.  $\chi(G) \leq 2 \iff G$  dvodelen
3.  $\chi(K_n) = n$ ,  $\chi(\overline{K_n}) = 1$
4.  $\chi(K_{m,n}) = 2$
5.  $\chi(C_n) = \begin{cases} 2, & n \text{ sod,} \\ 3, & n \text{ lih.} \end{cases}$

28/32

## Velikost največje klike

Z  $\omega(G)$  označimo velikost največjega **polnega podgrafa** v  $G$ .

Velja  $\omega(G) \leq 2$  natanko tedaj, ko je  $G$  brez trikotnikov.

$\Delta(G)$  označuje največjo stopnjo točke v grafu  $G$ .

### Izrek

$$\omega(G) \leq \chi(G) \leq \Delta(G) + 1$$

Velja celo boljši rezultat.

### Izrek (Brooks)

*Naj bo  $G$  povezan graf. Če  $G$  ni niti lih cikel niti poln graf, potem je  $\chi(G) \leq \Delta(G)$*

29/32

## Zgled uporabe

**Problem:** Skladiščimo nevarne kemikalije  $K_1, K_2, K_3, \dots, K_n$ .

Predpisi določajo, da določenih nevarnih snov ne smemo skladiščiti skupaj. Poišči najmanjše potrebno število skladiščnih prostorov.

30/32

## Petersenov graf

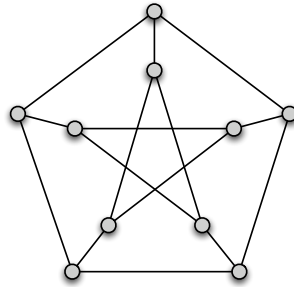

Kolikšno je njegovo kromatično število?

31/32

## Grötzschev graf

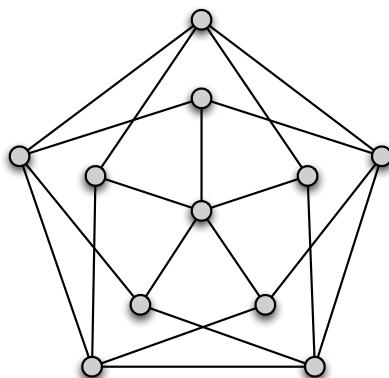

Kolikšno je njegovo kromatično število?

32/32