



Vhodno-izhodne naprave (VIN)

Predavanja

3. Prenos podatkov

Robert Rozman

rozman@fri.uni-lj.si

DN1: Domača naloga – Primeri tem

■ Podan je seznam naprav (vhodna, izhodna, vhodno/izhodna):

1. Tipkovnica (ang. keyboard)
2. Optična miška (angl. optic mouse)
3. Optični skener (ang. scanner)
4. Biometrični skener prstnih odtisov (ang. biometric fingerprint scanner)
5. Zaslon LCD (ang. liquid crystal display)
6. Zaslon na dotik (ang. touchscreen)
7. Projektor (ang. projector)
8. Brizgalni tiskalnik (ang. inkjet printer)
9. Laserski tiskalnik (ang. laser printer)
10. 3D tiskalnik (ang. 3D printer)
11. Bliskovni pomnilnik (ang. flash pomnilnik)
12. Zunanji pomnilnik HDD (ang. Hard Disk Drive)
13. Zunanji pomnilnik SSD (ang. Solid State Drive),
14. Čitalnik črtne kode (ang. barcode reader)
15. Čitalnik RFID (ang. RFID reader)
16. Spletna kamera (ang. webcam)
17. Mikrofon (angl. microphone)
18. Zvočnik (angl. speaker)

Novosti 2023:

19. **SensorTile.box** (<https://www.st.com/en/evaluation-tools/steval-mksbox1v1.html>)
20. **Napredna tipala z UI** (npr. LSM6DSOX https://www.st.com/content/st_com/en/products/mems-and-sensors/inemo-inertial-modules/lsm6dsox.html)
21. **GPS sprejemniki** (navigacija, pozicioniranje)
22. **MEMS Tipala: pospeškometer, žiroskop, kompas in kombinacije**
23. **Logični (protokolski) analizatorji** (npr. CAN, I2C, ...)
24. **STM32: zajem, procesiranje zvoka**
25. **ADC in DAC pretvorniki**
26. **Aktivno dušenje hrupa** («Active noise cancellation«)
27. **Merjenje kakovosti zraka** (delci, plini, ...)
28. **Matrično IR tipalo** (primer: MLX906XX - Smarteh)
29. **LIDAR**
30. **Detektorji gibanja** (PIR, UZ, ...)
31. **Temo predlagam po emailu** (vlažnost tal, bližina, IR, prstni odtis, ...)

DN1: Domača naloga – Primeri tem OneNote zvezek:

VIN-VSP 2022-23 zvezek
_Knjižnica vsebine

Uporaba knjižnice vsebine Tabla 2022-23 Predavanja 2021-22 VIN Projekt - Ideje VIN Projekti - Done Moduli, Tipala LAB Oprema Docs STM32 Cube IDE +

DHT22 Hum&Temp sensor

reda, 31. marec 2021 18:51

How to use DHT22 with STM32 UPDATE

If you are not able to get DHT11 or DHT22 values, Here is another method you can use. This one is unified for both the sensors. No setup needed for timer and all. Just select the data pin as output and you are done. you need to select the DHT TYPE in DHT.c https://controllerstech.com/wp-content/uploads/2020/06/DHT_11_22_DWT.zip

Z naslova <<https://controllerstech.com/temperature-measurement-using-dht22-in-stm32/>>

How to Use DHT-22 Sensor - Arduino Tutorial

Z naslova <<https://www.instructables.com/How-to-use-DHT-22-sensor-Arduino-Tutorial/>>

2021/22

- Robotika roka
- WIFI-controlled car
- Simulacija dvigala in I2C komunikacije
- Air mouse
- Logični analizator
 - Logic analyzer STM32 DISCOVERY
- Brezžična komunikacija z ultrazvočnimi senzorjema
- Protipoplavna vrata
- Anemometer
- Mushy - Arduino za gojenje gob
- Dovajanje odvečne solarne energije vodnemu
- Neimenovana stran
- Knez Ambilight Rpi+STM32,Neopixel
 - Raspberry Pi 3B
 - SPI
 - STM32
 - Neopixel
 - Zaključek
- WAV player
- Miško3 Maze Game+Case
- Miško 3 Game Console
- Miško3 PONG Game
- Miško3 2D Igra
- HOME MONITORING SYSTEM
- Mobilni robot
- Arduino sonar z upravljanjem preko telefona
- Sistem za zaznavanje vsiljivcev - Arduino
- RFID "odklepanje" vrat
- Arduino Krmiljena RGB dioda+lcd
- Stroj za zvijanje žic
- Okretnica za maketo
- VODNA ZALIVALKA
- Arduino vremenska postaja
- ARDUINO WORDLE

Preberi me

Tipala za delo

- HC SR04 UZ Senzor
- IR tipalo
- Time-of-flight
- 37 in 1 sensor kit for Arduino
 - KY-005 in KY-022 IR TX/RX
 - KY-015 DHT11 Hum&Temp sensor
 - KY-024 LINEAR MAGNETIC HALL MODULE
 - KY-028 Digital temperature module
 - KY-032 INFRARED OBSTACLE AVOIDANCE SENS
 - KY-038 Microphone Sound Detection Sensor Mod
- Rain drop Sensor Module
- Soil Moisture sensor
- DHT22 Hum&Temp sensor

Tranzistor BC 337

- Sound Sensor Detection Module LM393 Chip Electret
- PIR Napion Senzor
- MPXV10GC7U Senzor pritiska
- LPS35HW tipalo pritiska
- LCD zasloni
 - SSD1306 OLED Controller
 - Nokia5110 graf. LCD
 - lcd 2x16 pvc160203P

Izhodne naprave

DN1: Domača naloga – Primeri tem

ST Sensors – prezentacija (ideje, primeri tipal, metod, ...)

- [ST MEMS Sensor at a glance](#)
- [ST Sensors - general overview](#)
- [ST sensors usage](#)
 - [Motion MEMS Sensors](#)
 - [Environmental Sensors](#)
- [Consumer MEMS](#)
 - [Accelerometer / 6-axis IMU](#)
 - [Pressure, Microphone & Temperature Sensors](#)
 - [Other Products](#) (Magnetometer, High-g, Audio AXL)
- [Industrial MEMS](#)
 - [Other Product](#) (AXL for Medical)
- [Automotive MEMS](#)

ST Sensors

October 2019

Product Marketing Team EMEA

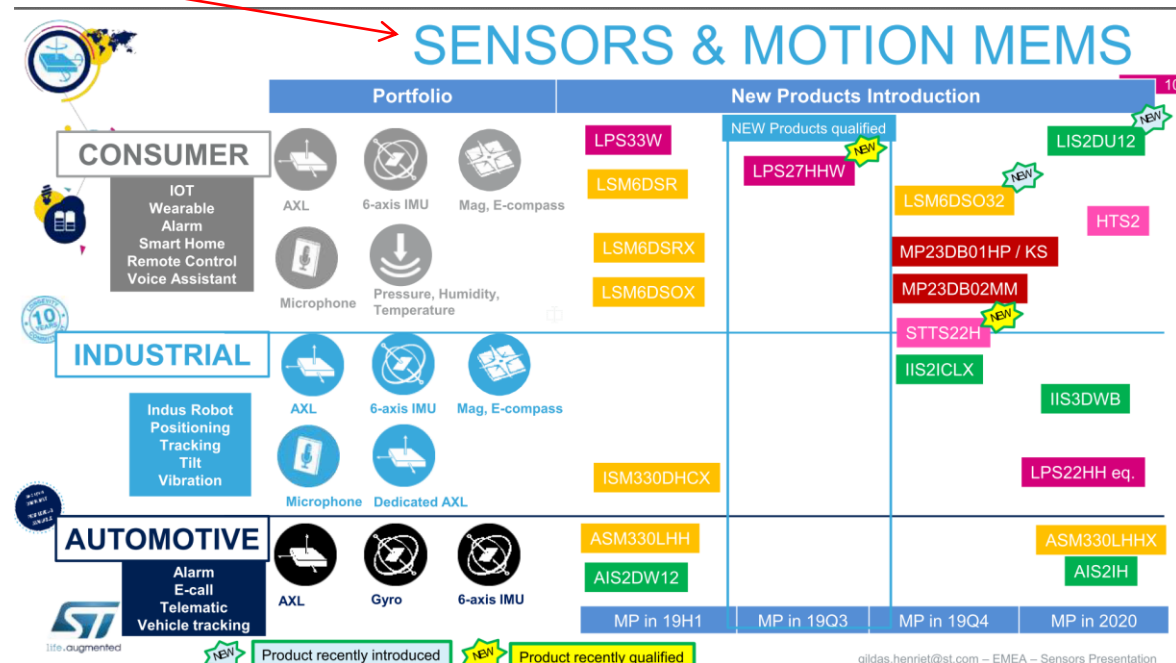

Prenos podatkov

1. Paralelni prenos
2. Serijski prenos
 - 2.1 Asinhronski prenos
 - 2.2 Sinhronski prenos
 - Zmogljive serijske povezave (PCIExpress, ...)

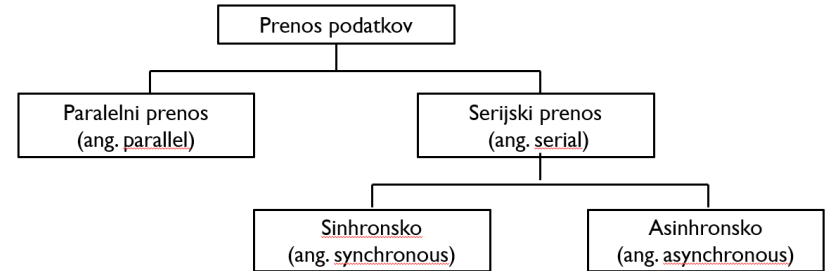

3. Način (smer) prenosa
 - 3.1 Enosmerni prenos (ang. simplex)
 - 3.2 Dvosmerni izmenični prenos (ang. half duplex)
 - 3.3 Dvosmerni istočasni prenos (ang. full duplex).
4. Izvedba serijskega prenosa podatkov (SERDES)
5. Hitrost prenosa podatkov
 - 5.1 Baudna hitrost
 - 5.2 Bitna hitrost

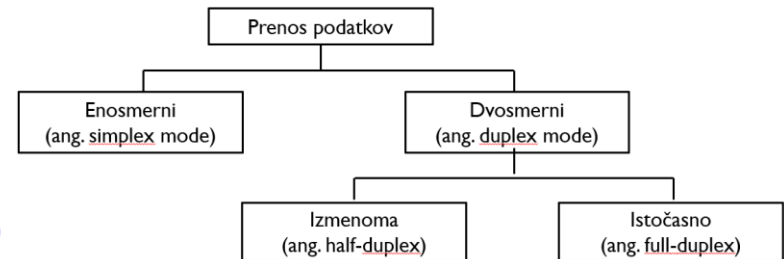

Vir: https://www.youtube.com/watch?v=cBZUckBCy-U&ab_channel=PohKG

Prenos podatkov

- ❑ Prenos podatkov se nanaša na pošiljanje bitov med dvema ali več digitalnimi napravami z uporabo enega od prenosnih medijev.
 - **Notranji prenos:** podatki se prenašajo med različnimi enotami znotraj iste naprave.
Primer: Iz pomnilnika z naključnim dostopom (RAM) ali trdega diska se pošiljajo podatki procesorju.
 - **Zunanji prenos:** podatki prihajajo iz izvorne naprave in so posredovani do ciljne naprave.
Primer: Naprava posreduje podatkovni objekt ali datoteko eni ali več naprav.
- ❑ Vrste prenosa podatkov

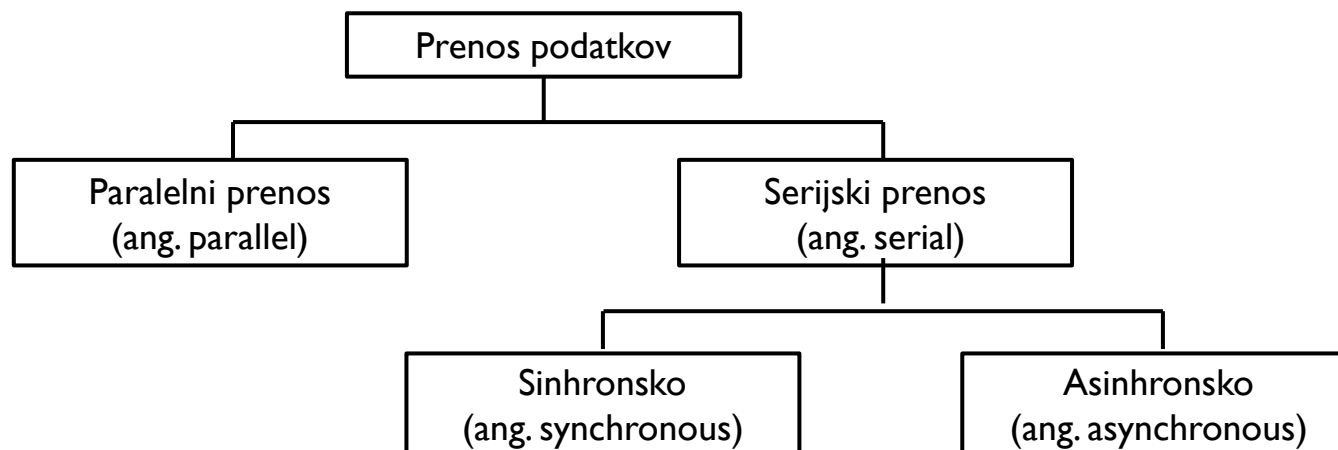

1 Paralelni prenos

- ❑ Preko več paralelnih povezav se istočasno prenaša več bitov.
- ❑ Vsak bit potuje po svoji signalni povezavi.
 - Primer: Prenos n -bitnih podatkov ($n = 8, 16, 32, \dots$) poteka preko n -signalnih povezav ($n = 8, 16, 32, \dots$)
- ❑ Število povezav je določeno s številom hkrati prenesenih bitov.
 - Primer: Prenos 32-bitnega podatka iz pomnilnika v procesor poteka po 32-povezavah.

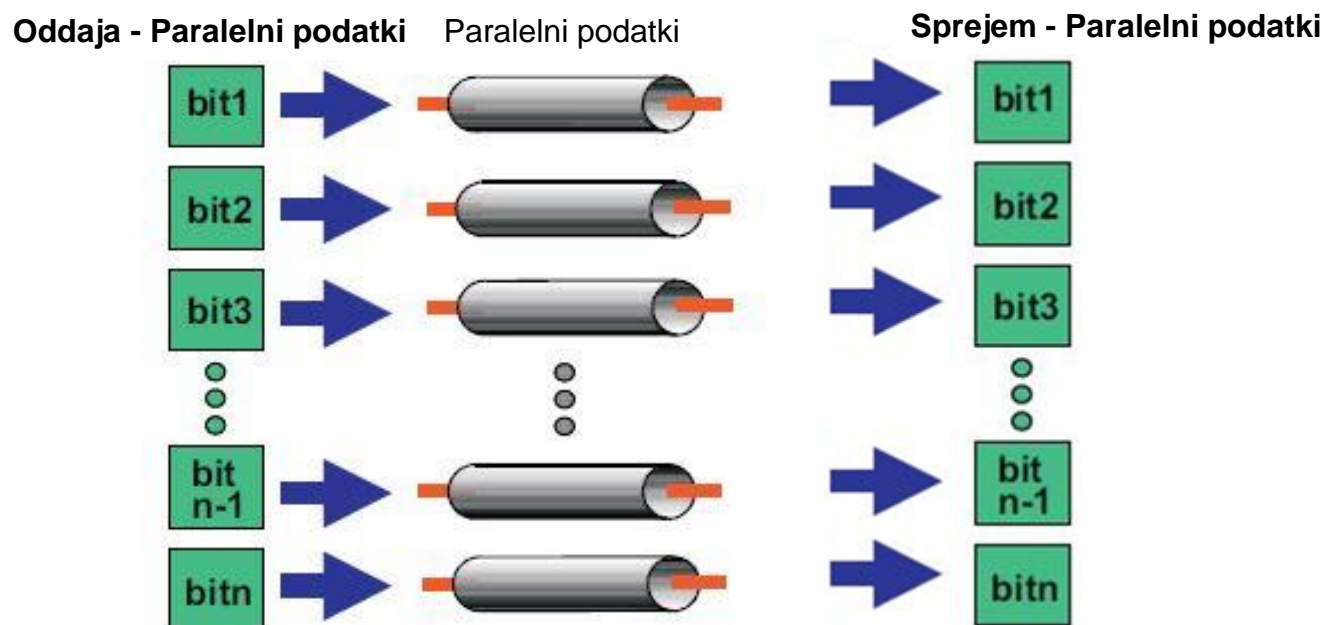

□ Prednosti

- Povečevanje hitrosti prenosa z večanjem širine povezave.
- Minimalna latenca (ang. latency) – minimalna zakasnitev od zahteve za podatke, do sprejema podatkov.
- Programski protokoli za paralelne vmesnike pogosto uporabljajo določene bite za nadzor prenosa in s tem omogočajo večje hitrosti prenosa.

□ Slabosti

- Razdalje ne smejo biti prevelike zaradi medsebojnega vpliva paralelnih povezav (presluh, različne zakasnitve).
- Največja hitrost prenosa je omejena z razliko v času potovanja signalov po različnih poteh.
- Paralelne povezave zahtevajo več prostora na tiskanem vezju (več oddajnikov več sprejemnikov, več povezav).
- Večja poraba energije, višja cena.

Paralelne povezave – kompenzacije različnih dolžin povezav

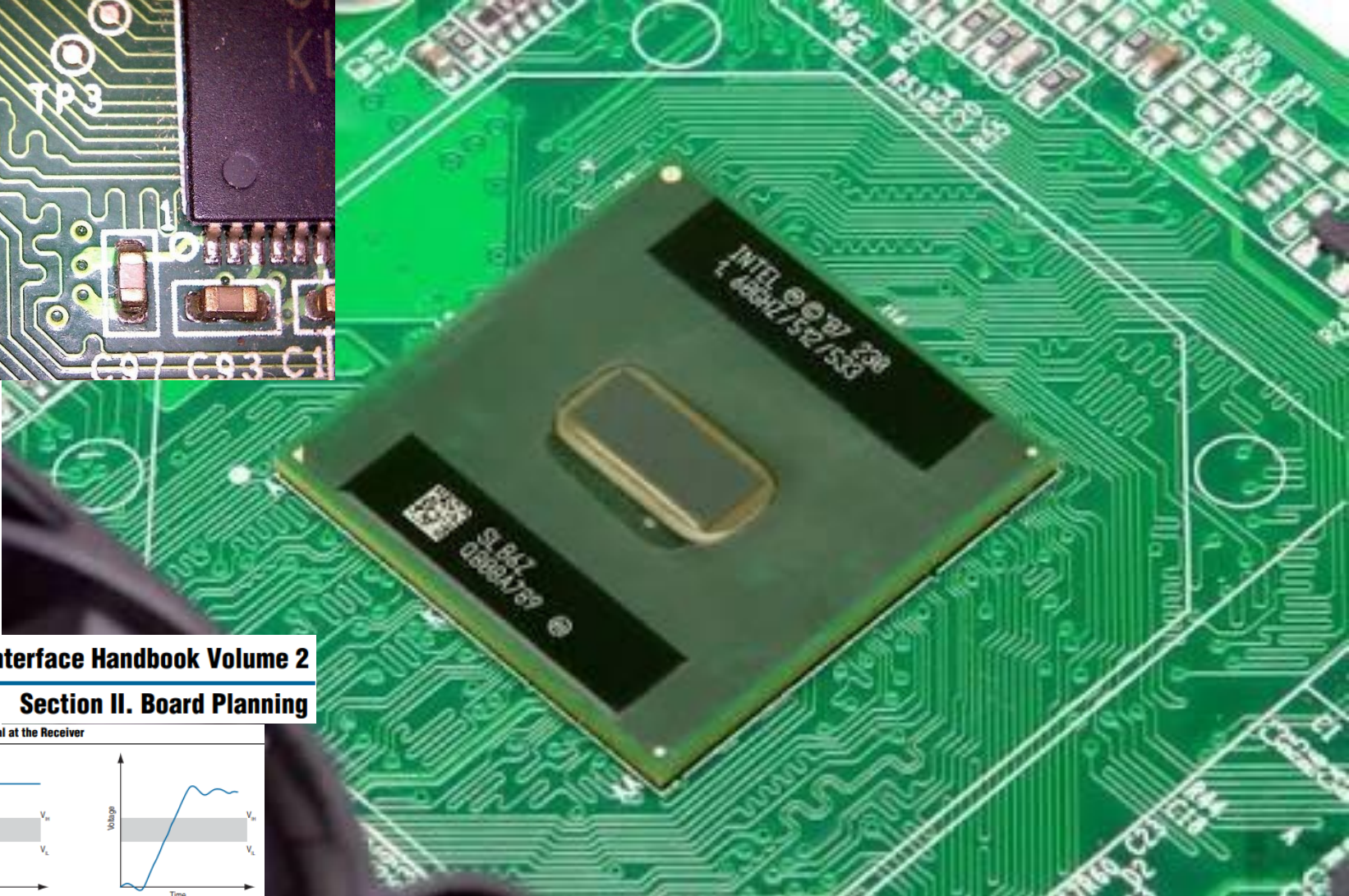
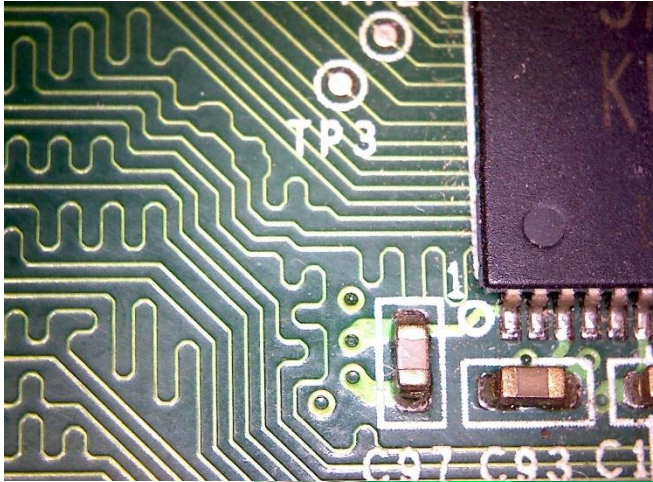
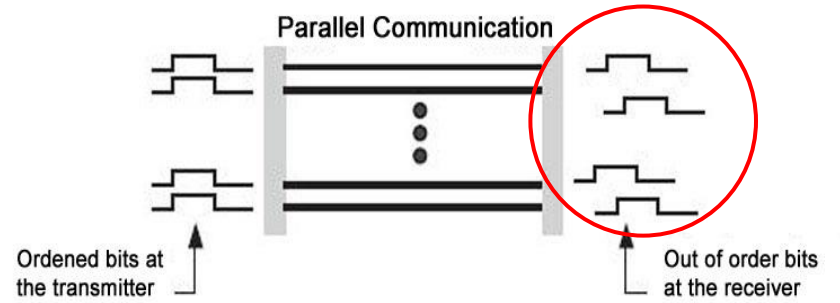

External Memory Interface Handbook Volume 2 Section II. Board Planning

Figure 1-1. Ideal and Real Signal at the Receiver

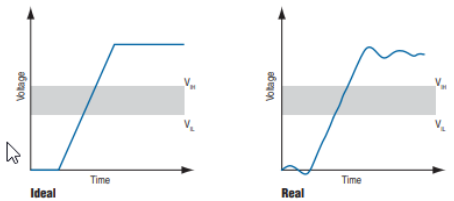

Primer uporabe paralelnega prenosa podatkov: „PC - Paralelni port“

- ❑ osebni računalnik (PC) → izhodne naprave
- ❑ Potrebujemo vmesnik - Paralelni priključek za zunanje naprave (Parallel (or Printer) Port Interface (LPT I-Line Print Terminal I))
 - Zasnovan je bil za povezavo računalnika s tiskalnikom, a se je zaradi enostavnosti uporabljal tudi za druge povezave.
 - PC ima konektor DB 25
 - Paralelni prenos podatkov je v celoti izveden programsko
podatki se vpišejo v V/I pomnilnik na računalniku

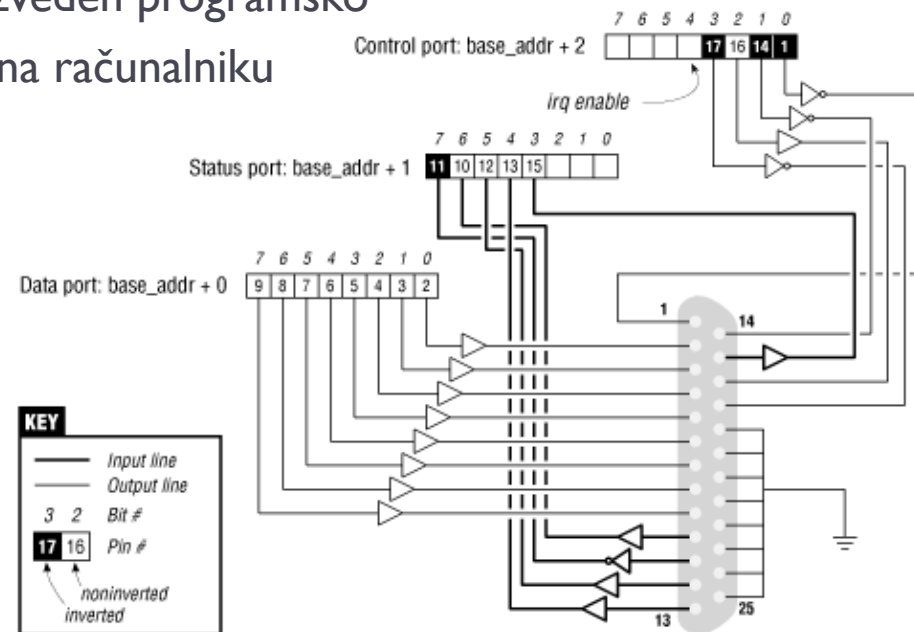

Primer paralelnega vodila: PCI

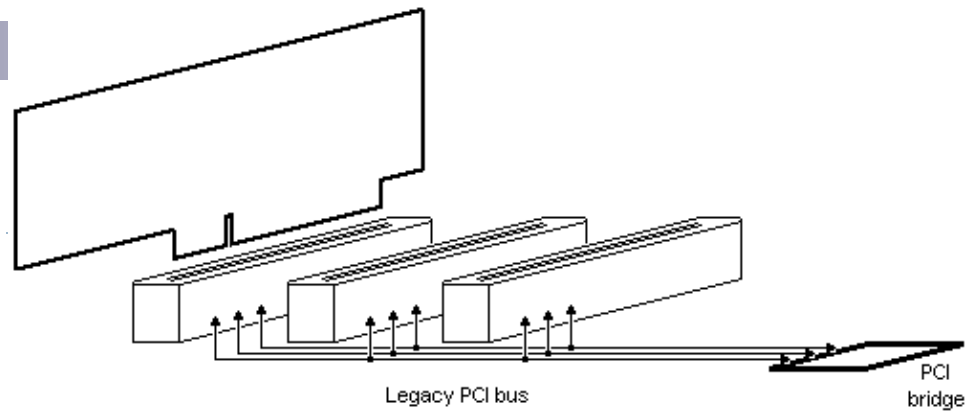

Primer naraščanja potreb:

- „SD“ ekran $1024*768*3B/točko*30slik/s$
 $=76.5MB/s$ (135MB/s , 2 hkrati preko pomn.)
- „Full HD“ ekran
 $1920*1080*3B/točko*30slik/s \approx 155MB/s$
(310MB/s , 2 hkrati preko pomn.)

Razvoj:

- **1990: PCI (Peripheral Component Interconnect bus)** 33Mhz, 32bitov/cikel \approx **133 MB/s**
- **1995: PCI 2.1:** do 66Mhz in 64bitov/cikel \approx **528 MB/s**
- **1997 ~ 2010: AGP (»Accelerated Graphics Port«) (PCI ne zadošča več)**
 - **AGP1.0:** 264-533 MB/s,
 - **AGP2.0:** 1066 MB/s,
 - **AGP3.0,3.5:** 2133 MB/s,
- -----
- **~ 2010 +: PCI Express (hitra serijska povezava)**

Primer paralelnega vodila: PCI

Značilnosti PCI vodila:

- sinhronsko vodilo
- nasl. in podatkovni signali multipleksirani:
 - **dobro:** manj pinov
 - **slabo:** daljši prenosi, vsaj 3 cikle !!!
- prenosi **master <-> slave**
- arbitraža centralizirana (vsaka naprava 2 signala REQ# in GNT# in GNT#)

PCI signali :

- obvezni
 - za 32bitne prenose, master, slave
- neobvezni
 - predvsem razširitev na 64 bitov, prekinitve, multiprocesorska podpora

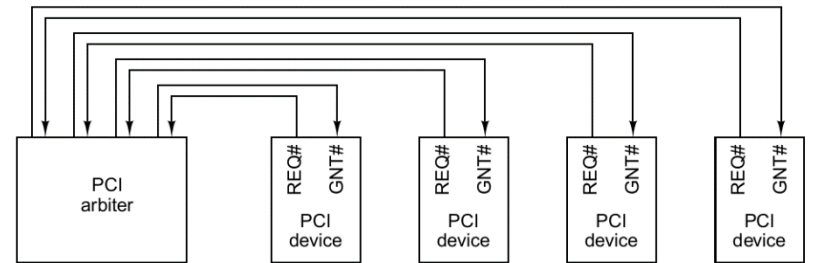
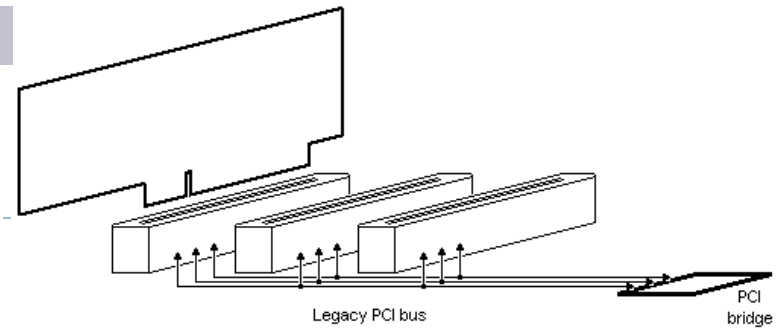
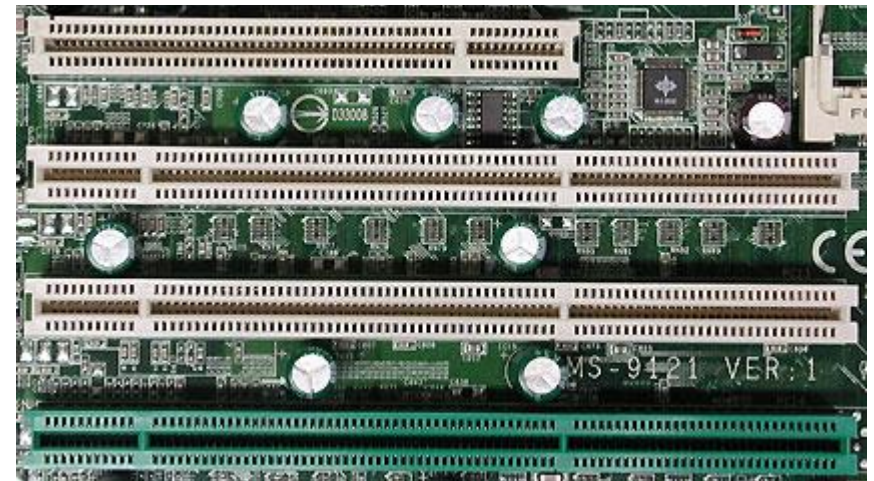
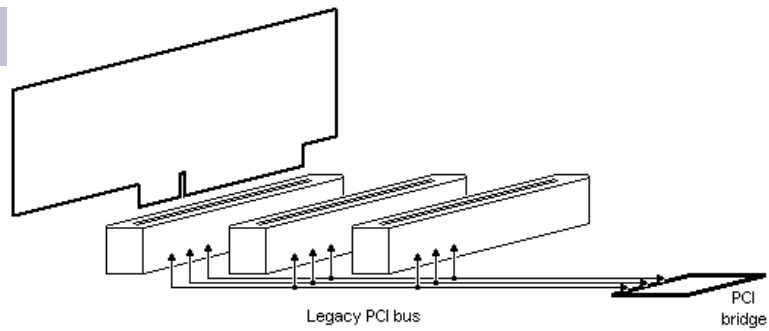
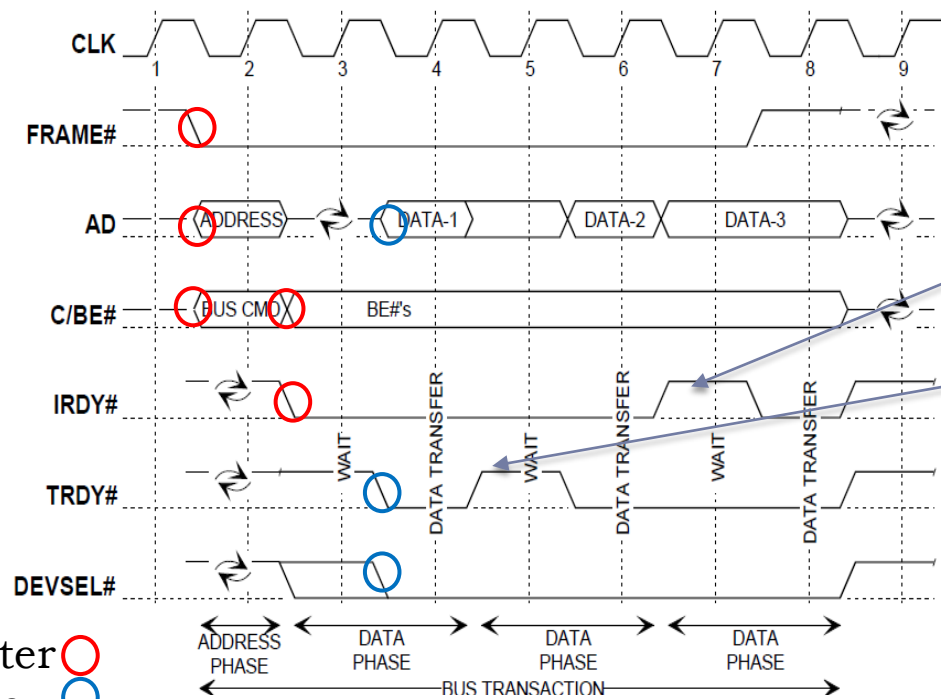

Figure 3-51. The PCI bus uses a centralized bus arbiter.



Primer paralelnega vodila: PCI - signali



„Master“ ni priprav. Čakanje

„Slave“ ni priprav. Čakanje

Master ○
Slave ○

Signal	Lines	Master	Slave	Description
CLK	1			Clock (33 MHz or 66 MHz)
AD	32	×	×	Multiplexed address and data lines
PAR	1	×		Address or data parity bit
C/BE	4	×		Bus command/bit map for bytes enabled
FRAME#	1	×		Indicates that AD and C/BE are asserted
IRDY#	1	×		Read: master will accept; write: data present
IDSEL	1	×		Select configuration space instead of memory
DEVSEL#	1		×	Slave has decoded its address and is listening
TRDY#	1		×	Read: data present; write: slave will accept
STOP#	1		×	Slave wants to stop transaction immediately
PERR#	1			Data parity error detected by receiver
SERR#	1			Address parity error or system error detected
REQ#	1			Bus arbitration: request for bus ownership
GNT#	1			Bus arbitration: grant of bus ownership
RST#	1			Reset the system and all devices

Sign	Lines	Master	Slave	Description
REQ64#	1	×		Request to run a 64-bit transaction
ACK64#	1		×	Permission is granted for a 64-bit transaction
AD	32	×		Additional 32 bits of address or data
PAR64	1	×		Parity for the extra 32 address/data bits
C/BE#	4	×		Additional 4 bits for byte enables
LOCK	1	×		Lock the bus to allow multiple transactions
SBO#	1			Hit on a remote cache (for a multiprocessor)
SDONE	1			Snooping done (for a multiprocessor)
INTx	4			Request an interrupt
JTAG	5			IEEE 1149.1 JTAG test signals
M66EN	1			Wired to power or ground (66 MHz or 33 MHz)

(b)

Figure 3-52. (a) Mandatory PCI bus signals. (b) Optional PCI bus signals.

2 Serijski prenos

- ❑ Po eni povezavi se prenaša bit za bitom (prenos n-bitnih podatkov ($n = 8, 16, 32, \dots$) poteka zaporedno preko 1-signalne povezave)
- ❑ Potrebna je paralelno-serijska pretvorba pri oddaji in serijsko-paralelna pretvorba pri sprejemu.
- ❑ Na vhod povezave se običajno najprej odda najmanj pomemben bit (LSB), to je bit 1.
- ❑ Serijski podatki so z največjo hitrostjo posredovani po liniji v smeri sprejemnika.

Paralelni podatki

Paralelni podatki

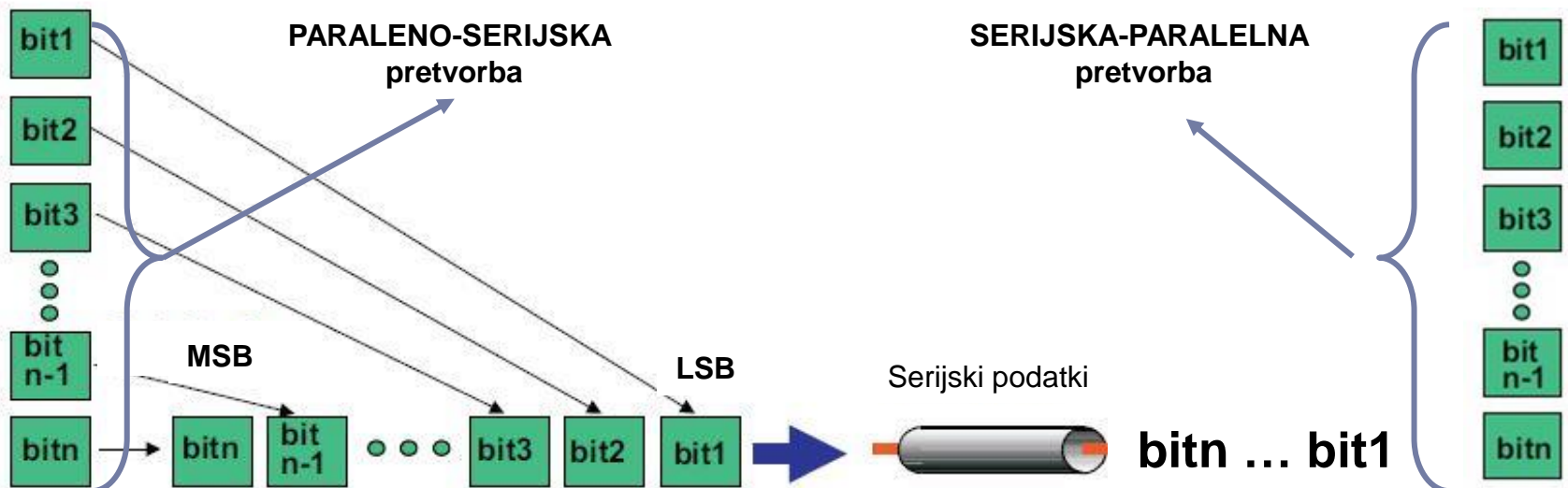

2 Serijski prenos

□ Prednosti

- Ni časovnega zamika med signali v povezavah (ang. time skew).
- Za prenos je potrebnih manj povezav (manj žic, cenejši kabli in konektorji).
- Povezave zasedejo manj prostora.
- Poraba energije na bit je manjša.

□ Slabosti

- Serijske povezave so v splošnem omejene na povezave točka-v-točko (dve napravi sta povezani med seboj s serijsko povezavo).
- Za enake kapacitete kot pri paralelnem prenosu so potrebne višje hitrosti prenosa.
- Z višanjem hitrosti prenosa pa se krajšajo razdalje.
- Večja latenca (ang. latency) – večja zakasnitev od zahteve za podatke do sprejema podatkov.

Diferencialni (simetrični) prenos

- Prenos signala po **dveh vzporednih povezavah v simetrični („protifazni“) obliki**

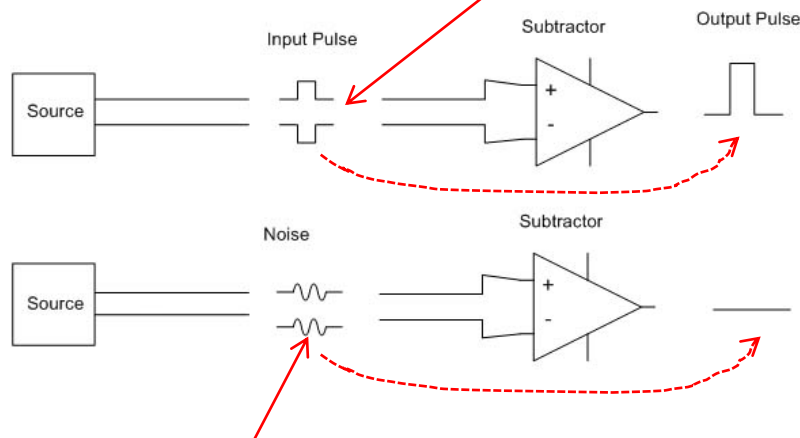

- **Prednosti :**
 - **Manjša občutljivost na motnje** (odštevanje učinkov)
 - **Manj EM motenj (EMI) v okolico** (odštevanje EM polj zaradi „protifaznosti“ in bližine)
- **Slabosti : Slabosti paralelnih povezav v primerjavi s serijskimi:**
 - **Dodatna povezava**
 - serijske povezave imajo manj povezav, zato običajno to ni poseben problem

2 Serijski prenos

2.1 Asinhronski prenos (ang. asynchronous transmission):

- Pošilja se samo en znak naenkrat, ki je lahko črka abecede ali število ali krmilni znak (pošilja se en bajt podatka naenkrat).
- Sinhronizacija bitov med dvema napravama je omogočena z uporabo začetnega bita (START) in končnega bita (STOP).
- Velikost enote za pošiljanje se iz 8 bitov poveča na 10 bitov.
- Primer:

STOP bit	Znak (V)	START bit
1	0 1 0 1 0 1 1 0	0

- Med prenosom različnih bajtov je lahko čas mirovanja ali razmik, ki je poznan tudi kot vrzel.
- Sinhronizacija ni potrebna na ravni bajtov – potrebna je znotraj bajta:
 - prejemnik lahko z dodanimi biti določi kako prebrati podatke.
 - sprejemnik je sinhroniziran z dohodnim bitnim tokom.
- Primer uporabe: elektronska pošta (e-mail)

2 Serijski prenos

2.2 Sinhronski prenos (ang. synchronous transmission):

- Podatki se prenašajo v usklajenem pristopu v obliki delčkov, blokov ali okvirjev.
- Sinhronizacija je potrebna med oddajnikom in sprejemnikom – znak za sinhronizacijo ali urin signal.
- Primer: Sinhronski prenos K znakov (Z_1, Z_2, \dots, Z_K), ki ima dodana znak za sinhronizacijo

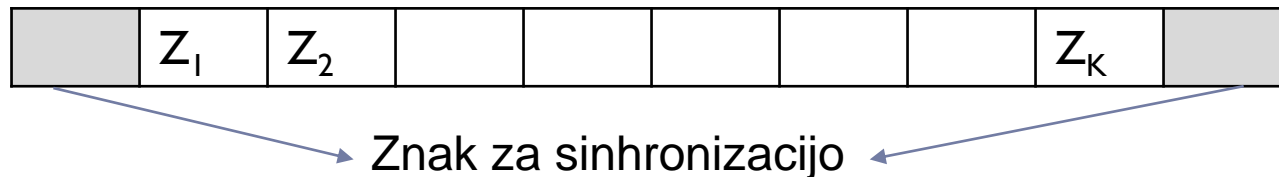

- Komunikacija med povezanimi napravami poteka v realnem času.
- Primer sinhronskega prenosa:
 - video konferenca,
 - pogovor (ang. chat).

2.2 Sinhronski prenos (ang. synchronous transmission) – razvoj :

Časovni parametri pri prenosu

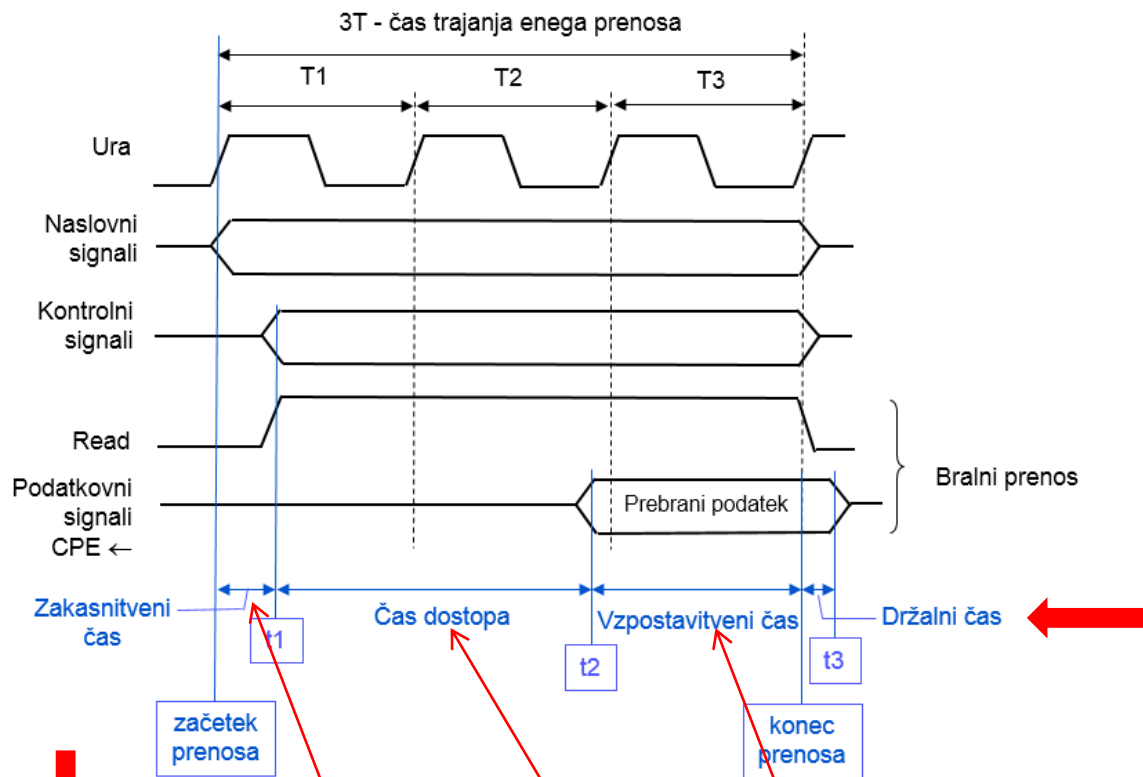

$$t_{\text{potovanja}} + t_{\text{zakasnitev}} + t_{\text{dostopni}} + t_{\text{vzpostavitevni}} \leq nT$$

$$t_{\text{potovanja}} = 2T = 2 / \delta$$

2.2 Sinhronski prenos (ang. synchronous transmission) – razvoj :

Časovni parametri pri prenosu

$$t_{\text{potovanja}} + t_{\text{zakasnitev}} + t_{\text{dostopni}} + t_{\text{vzpostavitveni}} \leq nT$$

$$t_{\text{potovanja}} = 2\tau = 2l / \delta$$

Primer: dolžina povezave 20cm:

$$2\tau = 2 * 0.2m * 7 \text{ ns/m} = 2.8 \text{ ns} \quad \rightarrow \quad 1/2.8\text{ns} = 357\text{MT/s} \quad (\text{idealni primer})$$

$\approx 200 \text{ MT/s}$ (realno z upoštevanjem ostalih časov)

2007: pojav rač. z 2000MT/s – kako?

Krajše povezave ?

Drugi načini prenosa ?

10x hitrejša tehnologija ?

2.2 Sinhronski prenos (ang. synchronous transmission) – razvoj :

Nadaljnje pohitritve:

Osnovna ideja je zgostiti tok podatkov :

- ▶ eksplozijski, protokolski prenos ...
- ▶ **posebni urin signal** -> izvorno sinhronski prenos
 - ▶ deluje nekje do $f=2\text{GHz}$ ($t=0.5\text{ns}$), zato

Nadaljnja pohitritev :

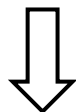

▶ **urin signal „vtisnemo“ v sam podatkovni signal:**

- ▶ SATA, PCIe, USB3, ...
- ▶ Fronte podatkovnega signala -> „clock recovery“ sprejemnika
- ▶ Kako do dovolj pogostih prehodov ? -> posebni načini kodiranja (8/10b, 128/130b, ...)
 - ▶ Uporabijo se **kodne besede z več prehodi**

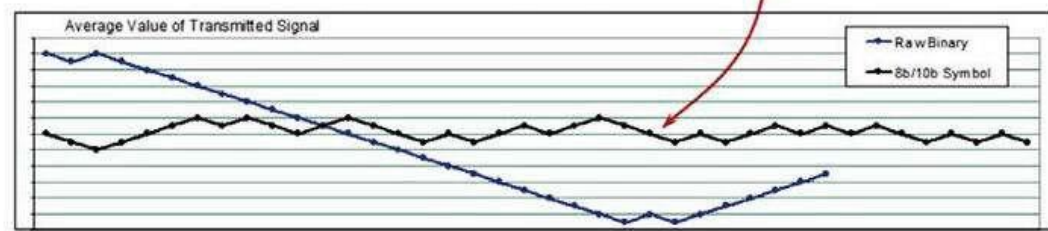
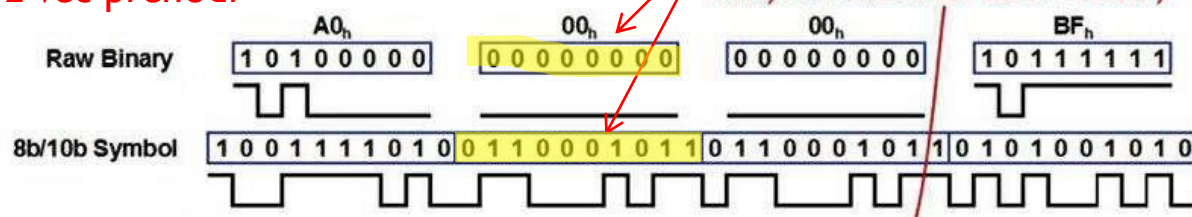
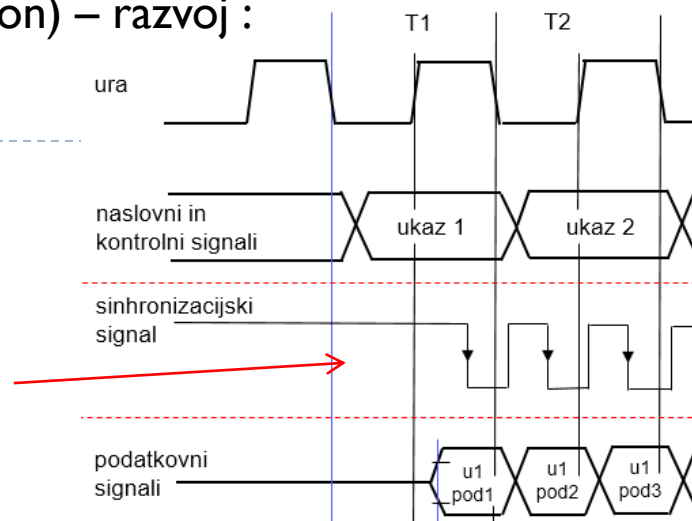

Sinhronizacija pri hitrih serijskih povezavah

▶ Pri večini hitrih serijskih prenosov:

- ▶ se urin signal ne prenaša od oddajnika k sprejemniku,
- ▶ se na sprejemni strani urin signal restavrira („clock recovery“):
 - ▶ spremembe stanja v sprejetem signalu morajo biti dovolj pogoste

▶ Primer rešitve: Kodiranje 8b/10b

- ▶ se 8 bitov preslika v 10 bitov (256 kombinacij iz 1024)
 - ▶ omeji _____ med številom enic in ničel v signalu in tako zagotovi enosmerno uravnoteženje signala (DC- balance)
 - ▶ omeji se _____ enakih bitov

▶ Uporaba:

- PCI Express,
- SATA,
- Firewire,
- Gigabit ETH,
- DVI,HDMI

PCI Express link performance^{[45][46]}

Version	Introduced	Line code		Transfer rate per lane ^{[i][ii]}	Throughput ^{[i][iii]}				
					×1	×2	×4	×8	×16
1.0	2003	NRZ	8b/10b	2.5 GT/s	0.250 GB/s	0.500 GB/s	1.000 GB/s	2.000 GB/s	4.000 GB/s
2.0	2007		8b/10b	5.0 GT/s	0.500 GB/s	1.000 GB/s	2.000 GB/s	4.000 GB/s	8.000 GB/s
3.0	2010		128b/130b	8.0 GT/s	0.985 GB/s	1.969 GB/s	3.938 GB/s	7.877 GB/s	15.754 GB/s
4.0	2017		128b/130b	16.0 GT/s	1.969 GB/s	3.938 GB/s	7.877 GB/s	15.754 GB/s	31.508 GB/s
5.0	2019		128b/130b	32.0 GT/s	3.938 GB/s	7.877 GB/s	15.754 GB/s	31.508 GB/s	63.015 GB/s
6.0	2022	PAM-4 FEC	242B/256B FLIT	64.0 GT/s 32.0 GBd	7.563 GB/s	15.125 GB/s	30.250 GB/s	60.500 GB/s	121.000 GB/s

Primer uporabe serijskega prenosa podatkov

- **Asinhronski način** prenosa podatkov – naprave nimajo zunanega urinega signala
 - **UART** (Universal Asynchronous Receiver-Transmitter)
 - **RS232 (v PC)**
 - **CAN** (Control Area Network Bus)

- **Sinhronski način** prenosa podatkov - naprave imajo skupen urin signal (Clock) za katerega je potrebna dodatna povezava.
 - **USART** (Universal Synchronous-Asynchronous Receiver-Transmitter)
 - **RS232 ()** : specifikacije standarda omogočajo tudi sinhronski način.
 - **USB** (Universal Serial Bus)
 - **I2C or I²C** (Inter-Integrated Circuit, pronounced as “I squared C” or “I two C”)
 - **SPI** (Serial Peripheral Interface)

Primer hitre serijske povezave : PCI Express (P2P)

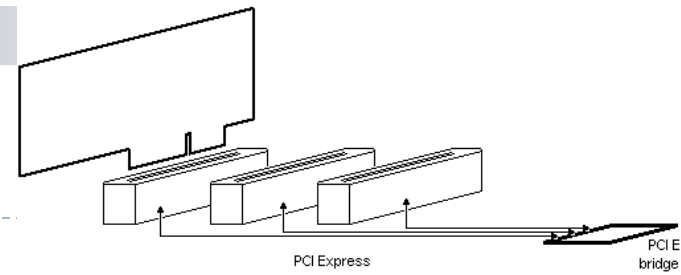

Razvoj: ~ 2010 +: *PCI Express (hitra serijska povezava)*

PCI Express link performance^{[45][46]}

Version	Introduced	Line code		Transfer rate per lane ^{[1][11]}	Throughput ^{[1][11]}				
					×1	×2	×4	×8	×16
1.0	2003	NRZ	8b/10b	2.5 GT/s	0.250 GB/s	0.500 GB/s	1.000 GB/s	2.000 GB/s	4.000 GB/s
2.0	2007		8b/10b	5.0 GT/s	0.500 GB/s	1.000 GB/s	2.000 GB/s	4.000 GB/s	8.000 GB/s
3.0	2010		128b/130b	8.0 GT/s	0.985 GB/s	1.969 GB/s	3.938 GB/s	7.877 GB/s	15.754 GB/s
4.0	2017		128b/130b	16.0 GT/s	1.969 GB/s	3.938 GB/s	7.877 GB/s	15.754 GB/s	31.508 GB/s
5.0	2019		128b/130b	32.0 GT/s	3.938 GB/s	7.877 GB/s	15.754 GB/s	31.508 GB/s	63.015 GB/s
6.0	2022	PAM-4 FEC	242B/256B FLIT	64.0 GT/s 32.0 GbD	7.563 GB/s	15.125 GB/s	30.250 GB/s	60.500 GB/s	121.000 GB/s

PCIe v1.x (f=2.5GHz):

- teoretično bi vsak kanal imel **2.5Gbps**
- zaradi **8b/10b** kodiranja vsak kanal **2Gbps**
 $2,5\text{Gb/s} * 8/10 = 2\text{Gb/s} = 250\text{MB/s}$

x1 povezava PCI Express (PCIe):

- dve simetrični (diferencialni) povezavi z LVDS (Low Voltage Differential Signaling) predstavitvijo,
- vsaka v eno smer (full duplex).

PCIe x1 enojna dvosmerna povezava - full-duplex

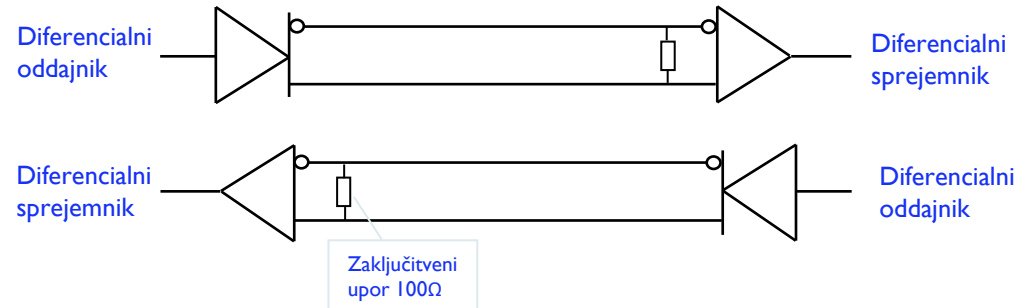

Primer hitre serijske povezave : PCI Express (P2P)

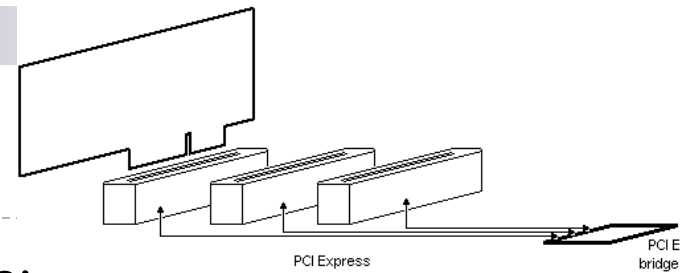

Podatki se prenašajo v obliki okvirjev, ki jih sestavljajo:

- Začetni bajt (Start of Frame - SOF)
- Zaporedna številka (Sequence Number - SEQ #)
- Glava Header)
- Podatki (Data)
- CRC - biti za detekcijo in korekcijo napak
- Končni bajt (End of Frame - EOF)

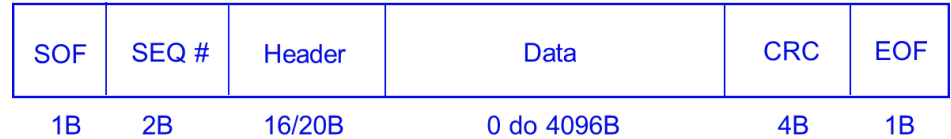

PCI Express protokolski sklad

Povezuje PCI Express sistem z operacijskim sistemom

Programska plast

Transportna plast

Povezovalna plast

Fizična plast

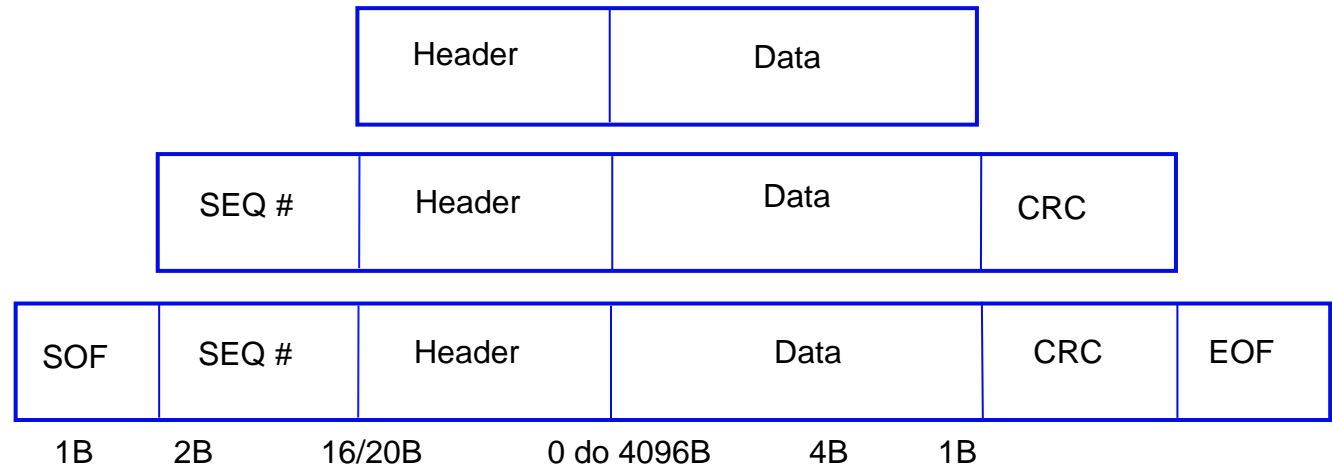

Zakaj so danes bolj zmogljive povezave serijske ? (PCI Express, SATA, Firewire, Gigabit ETH, DVI, HDMI)

❑ Slabosti paralelnih povezav v primerjavi s serijskimi:

- ❑ veliko število povezav, več prostora, večji konektorji
 - ❑ diferencialni prenos bi še podvojil število povezav
- ❑ več elementov (oddajniki/sprejemniki), več porabe na bit
- ❑ omejena hitrost
 - ❑ različne zakasnitve (različna dolžina povezav)
 - ❑ odboji
 - ❑ presluhi
- ❑ „Half duplex“

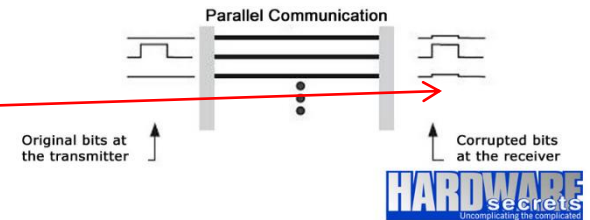
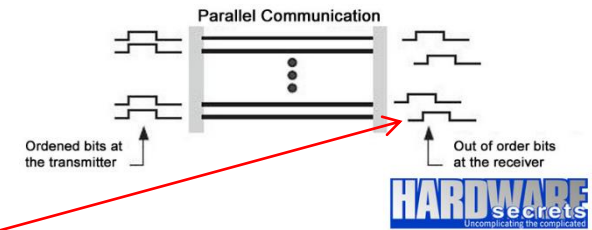

❑ Serijske povezave odpravljajo te slabosti in :

- ❑ Zaradi prostorske učinkovitosti omogočajo:
 - ❑ Fleksibilno povečevanje zmogljivosti : več povezav za bolj zmogljive naprave
 - ❑ Diferencialni prenos

Throughput ^{[1][3]}				
×1	×2	×4	×8	×16

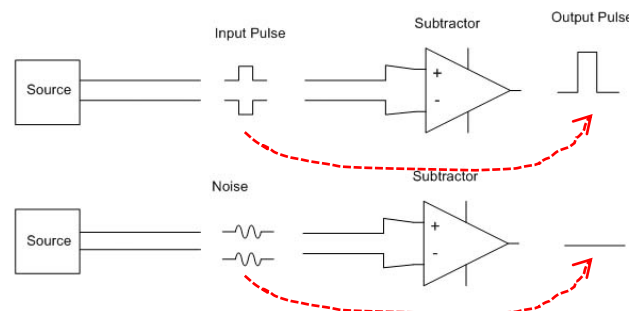

Sinhronizacija pri hitrih serijskih povezavah

▶ Pri večini serijskih prenosov:

- ▶ se urin signal ne prenaša od oddajnika k sprejemniku,
- ▶ se na sprejemni strani restavrira iz sprejetih podatkov („clock recovery“):
 - ▶ spremembe stanja v sprejetem signalu morajo biti dovolj pogoste

▶ Primer rešitve: Kodiranje 8b/10b

- ▶ se 8 bitov preslika v 10 bitov (256 kombinacij iz 1024)
 - ▶ s tem se **omeji nesorazmerje med številom enic in ničel** v signalu in tako zagotovi enosmerno uravnoteženje signala (DC- balance)
 - ▶ **omeji se število enakih bitov** (ni spremembe nivoja) v signalu – največ pet zaporednih enic ali ničel.

▶ Uporaba:

- PCI Express,
- SATA,
- Firewire,
- Gigabit ETH,
- DVI,HDMI

PCI Express link performance^{[45][46]}

Version	Introduced	Line code		Transfer rate per lane ^{[i][ii]}	Throughput ^{[i][iii]}				
					×1	×2	×4	×8	×16
1.0	2003	NRZ	8b/10b	2.5 GT/s	0.250 GB/s	0.500 GB/s	1.000 GB/s	2.000 GB/s	4.000 GB/s
2.0	2007		8b/10b	5.0 GT/s	0.500 GB/s	1.000 GB/s	2.000 GB/s	4.000 GB/s	8.000 GB/s
3.0	2010		128b/130b	8.0 GT/s	0.985 GB/s	1.969 GB/s	3.938 GB/s	7.877 GB/s	15.754 GB/s
4.0	2017		128b/130b	16.0 GT/s	1.969 GB/s	3.938 GB/s	7.877 GB/s	15.754 GB/s	31.508 GB/s
5.0	2019		128b/130b	32.0 GT/s	3.938 GB/s	7.877 GB/s	15.754 GB/s	31.508 GB/s	63.015 GB/s
6.0	2022	PAM-4 FEC	242B/256B FLIT	64.0 GT/s 32.0 GBd	7.563 GB/s	15.125 GB/s	30.250 GB/s	60.500 GB/s	121.000 GB/s

Primerjava paralelnih in serijskih povezav

Primerjava povezav ob enaki kapaciteti 10Gb/s:

▶ Paralelna:

- ▶ **128-bitna** dvosmerna povezava (full-duplex) s **f=78MHz** ima:
 - ▶ kapaciteto **10Gb/s** (v eno smer) in
 - ▶ zasede **256 linij** na tiskanem vezju.

▶ Serijska:

- ▶ **4 serijskimi kanali** s kapaciteto po 2,5Gb/s ($4 \times 2,5\text{Gb/s} = 10\text{Gb/s}$)
- ▶ zasedejo samo **16 linij** na tiskanem vezju.

Primer razvoja zmogljivih povezav (iz paralelnih v serijske):

Paralelna vodila (PCI, AGP) : ~ 1990 +

AGP and PCI: 32-bit buses operating at 66 and 33 MHz respectively

Specification	Voltage	Clock	Speed	Transfers/clock	Rate (MB/s)
PCI	3.3/5 V	33 MHz	—	1	133
PCI 2.1	3.3/5 V	33/66 MHz	—	1	133/266
AGP 1.0	3.3 V	66 MHz	1×	1	266
AGP 1.0	3.3 V	66 MHz	2×	2	533
AGP 2.0	1.5 V	66 MHz	4×	4	1066
AGP 3.0	0.8 V	66 MHz	8×	8	2133
AGP 3.5*	0.8 V	66 MHz	8×	8	2133

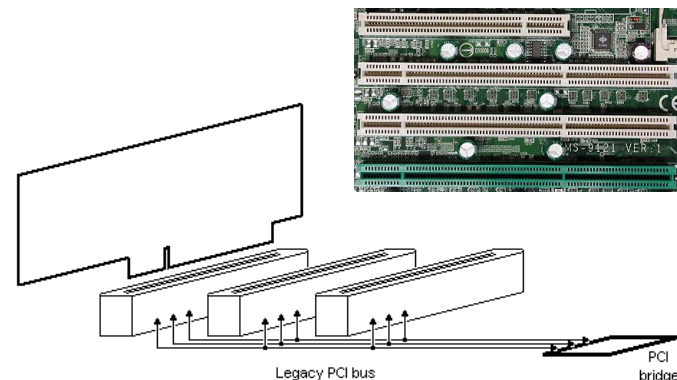

Hitre serijske povezave : ~ 2010 +: PCI Express (hitre serijske povezave)

PCI Express link performance^{[45][46]}

Version	Intro-duced	Line code		Transfer rate per lane ^{[1][10]}	Throughput ^{[1][10]}				
					x1	x2	x4	x8	x16
1.0	2003	NRZ	8b/10b	2.5 GT/s	0.250 GB/s	0.500 GB/s	1.000 GB/s	2.000 GB/s	4.000 GB/s
2.0	2007		8b/10b	5.0 GT/s	0.500 GB/s	1.000 GB/s	2.000 GB/s	4.000 GB/s	8.000 GB/s
3.0	2010		128b/130b	8.0 GT/s	0.985 GB/s	1.969 GB/s	3.938 GB/s	7.877 GB/s	15.754 GB/s
4.0	2017		128b/130b	16.0 GT/s	1.969 GB/s	3.938 GB/s	7.877 GB/s	15.754 GB/s	31.508 GB/s
5.0	2019		128b/130b	32.0 GT/s	3.938 GB/s	7.877 GB/s	15.754 GB/s	31.508 GB/s	63.015 GB/s
6.0	2022	PAM-4 FEC	242B/256B FLIT	64.0 GT/s 32.0 GBd	7.563 GB/s	15.125 GB/s	30.250 GB/s	60.500 GB/s	121.000 GB/s

PCI-E x4
PCI-E x16
PCI-E x1

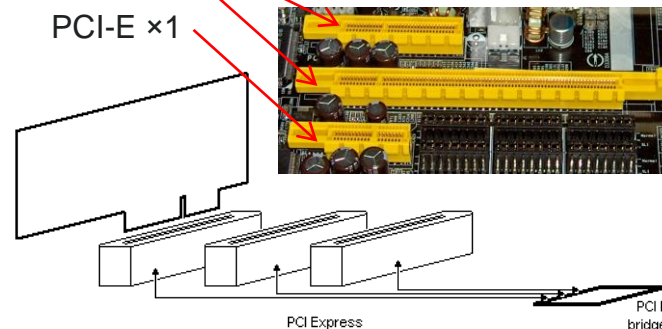

Naloge

- Podani sta dve napravi, ki si izmenjujeta podatke. Naprava N1 oddaja podatke in naprava N2 sprejema podatke. Narišite izvedbo paralelnega in serijskega prenosa za 8-bitne znake. Shemo narišite tako, da v napravi vpišete tudi ali je uporabljen oddajnik (ang. transmitter) ali sprejemnik (ang. receiver), označite smer pošiljanja ter določite binarne vrednosti na posameznih linijah za številko 9 v ASCII kodi. Pri serijskem prenosu se najprej prenese najmanj pomemben bit (LSB – least significant bit).

Rešitev: $\text{ASCII}(9) = 39_{\text{hex}} = 57_{10} = 00111001_2$

Paralelni prenos

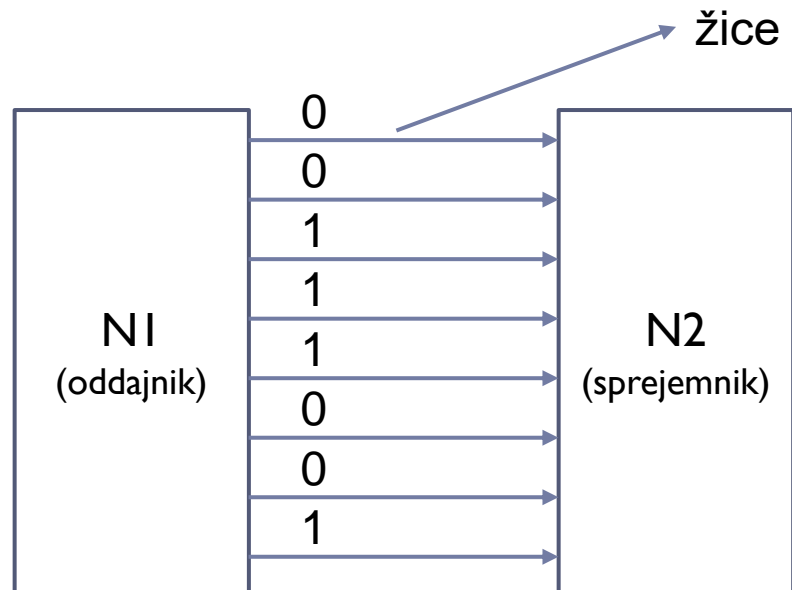

Serijski prenos

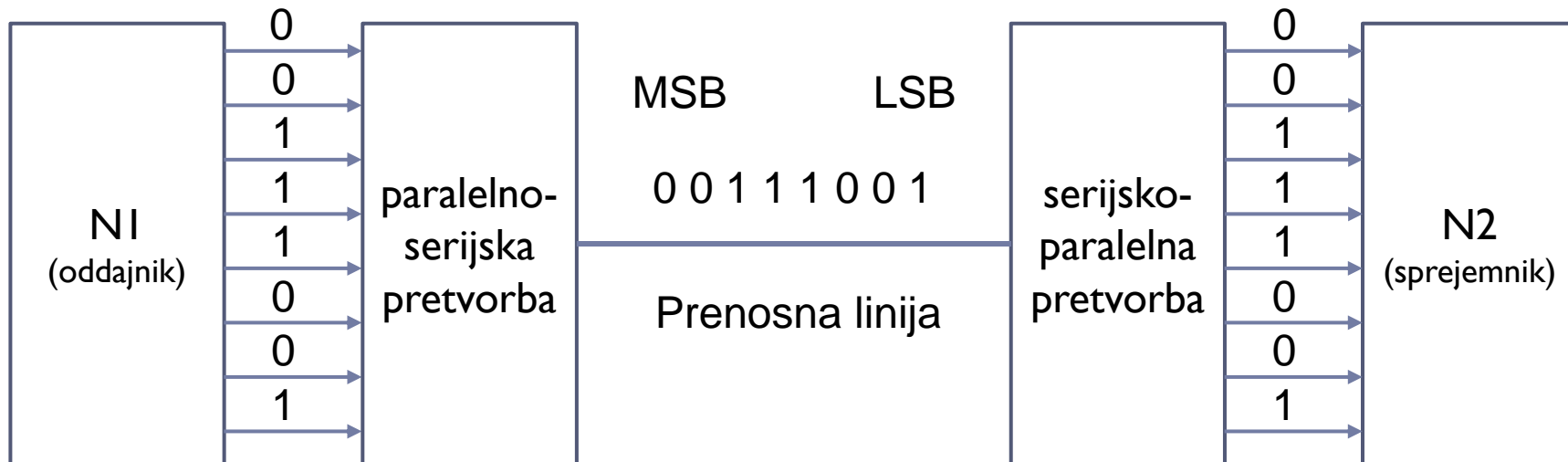

2. Naprava N1 pošilja podatke napravi N2. Napišite zaporedje podatkov za asinhronski in sinhronski serijski prenos 8-bitnih znakov v ASCII kodi. Označite smer pošiljanja bitov, ki poteka od leve proti desni. Niz znakov je enak VIN.

Rešitev: Za niz znakov VIN so kode ASCII v hex: 56 49 4E

- Sinhronski način

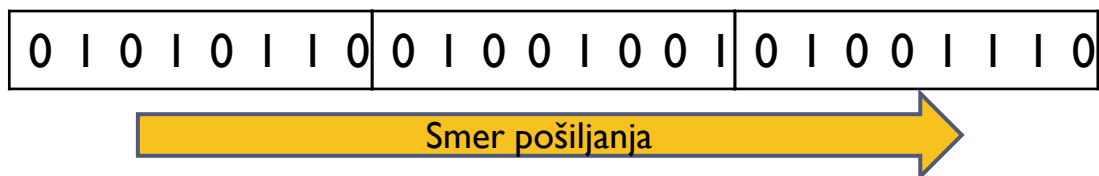

- Asinhronski način (dodana sta bita START in STOP)

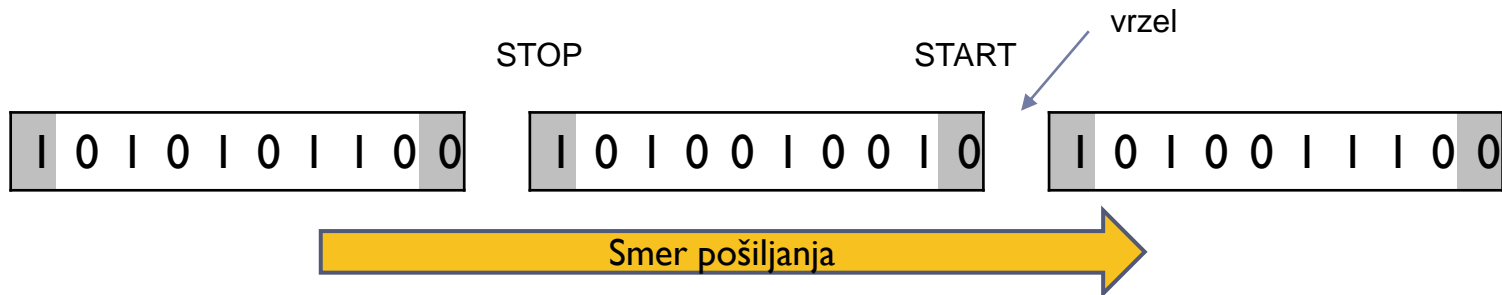

3 Način (smer) prenosa

- ❑ Način prenosa določa smer izmenjave informacij oz. smer potovanja podatkov
- ❑ Poznamo tri načine:

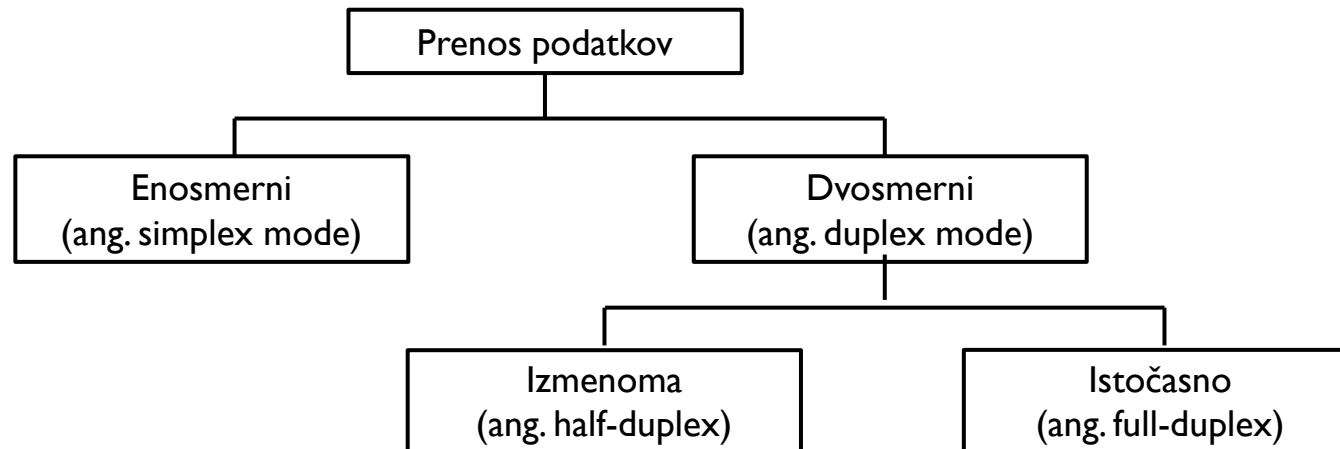

3.1 Enosmerni prenos (ang. simplex)

- ❑ Napravi sta povezani z eno linijo.
- ❑ Prenos poteka samo v eno smer ena naprava oddaja (ang. transmitter), druga sprejema signal (ang. receiver).

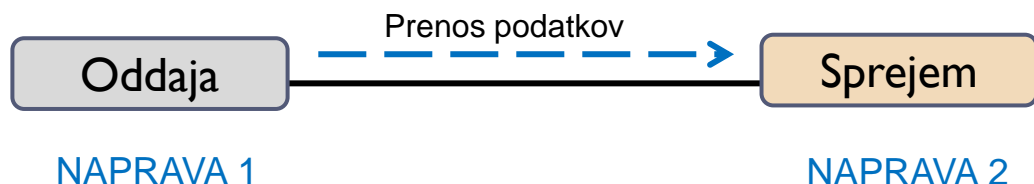

- ❑ Primeri uporabe:
 - tipkovnica, miška, skener → računalnik
 - računalnik → zaslon, tiskalnik

3.2 Dvosmerni izmenični prenos (ang. half duplex).

- Napravi sta povezani z eno linijo.

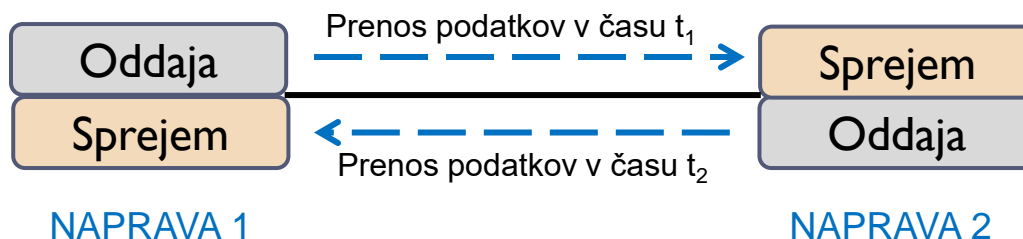

- Prenos je možen v obe smeri, vendar ne hkrati (ko ena naprava pošilja podatke, jih druga sprejema in obratno).
- Običajno sta v napravah oddajnik in sprejemnik skupaj v čipu (ang. transceiver)
- Primeri uporabe:
 - “Walkie-talkie“
 - Internetni brskalniki

3.3 Dvosmerni istočasni prenos (ang. full duplex).

- Napravi sta povezani z dvema linijama.

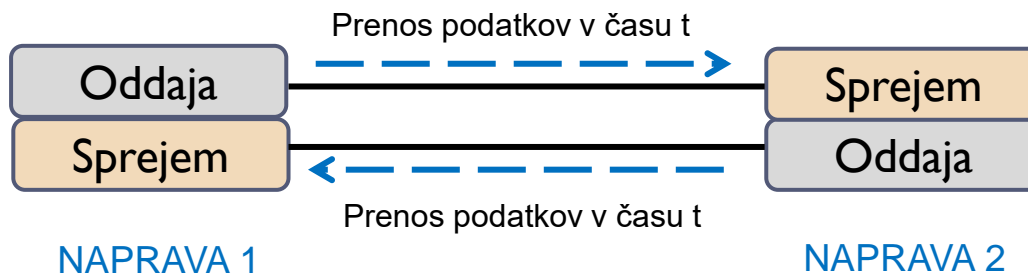

- Prenos je možen hkrati v obe smeri.
- Obe napravi lahko istočasno pošiljata in sprejemata podatke.
- Primer uporabe:
 - telefonsko omrežje

4 Izvedba serijskega prenosa podatkov (SERDES)

- ❑ V procesorju in V/I napravah so podatki vedno shranjeni in dostopni z določenim številom bitov (8, 16, 32, ...)
- ❑ Za serijski prenos je potrebno zagotoviti pretvorbo
 - paralelne oblike v serijsko pri oddaji in
 - serijske oblike v paralelno pri sprejemu.
- ❑ Naprave za pretvorbo: SERDES – SERIALizer – DESerializer
- ❑ Primer za prenos 8-bitnega podatka.

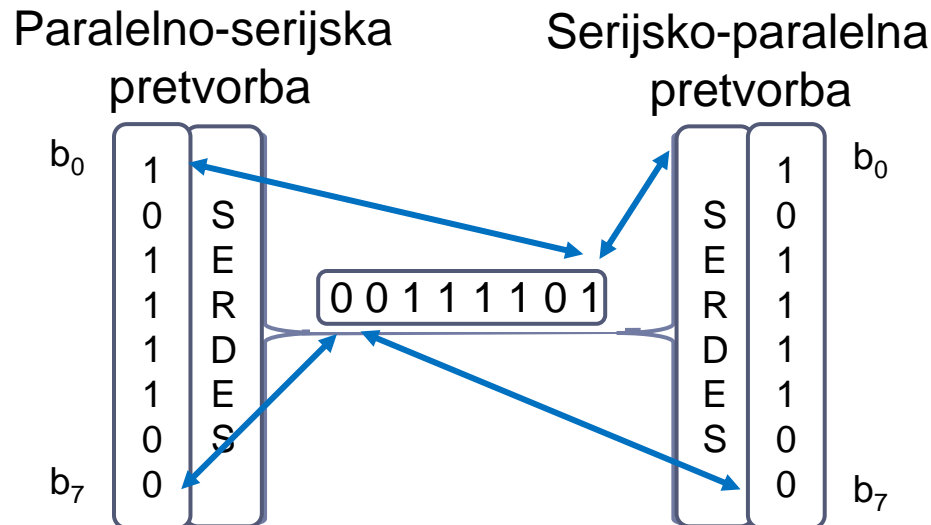

❑ Naprave SERDES

- SER – SERializer (prejme paralelne podatke in jih pretvori v zaporedni niz bitov)
- DES – DESerializer (prejme zaporedni niz bitov in ga pretvori v paralelne podatke)

❑ Uporaba: telekomunikacije, video, industrija

❑ Primer: Serijski prenos 8- bitnega podatka

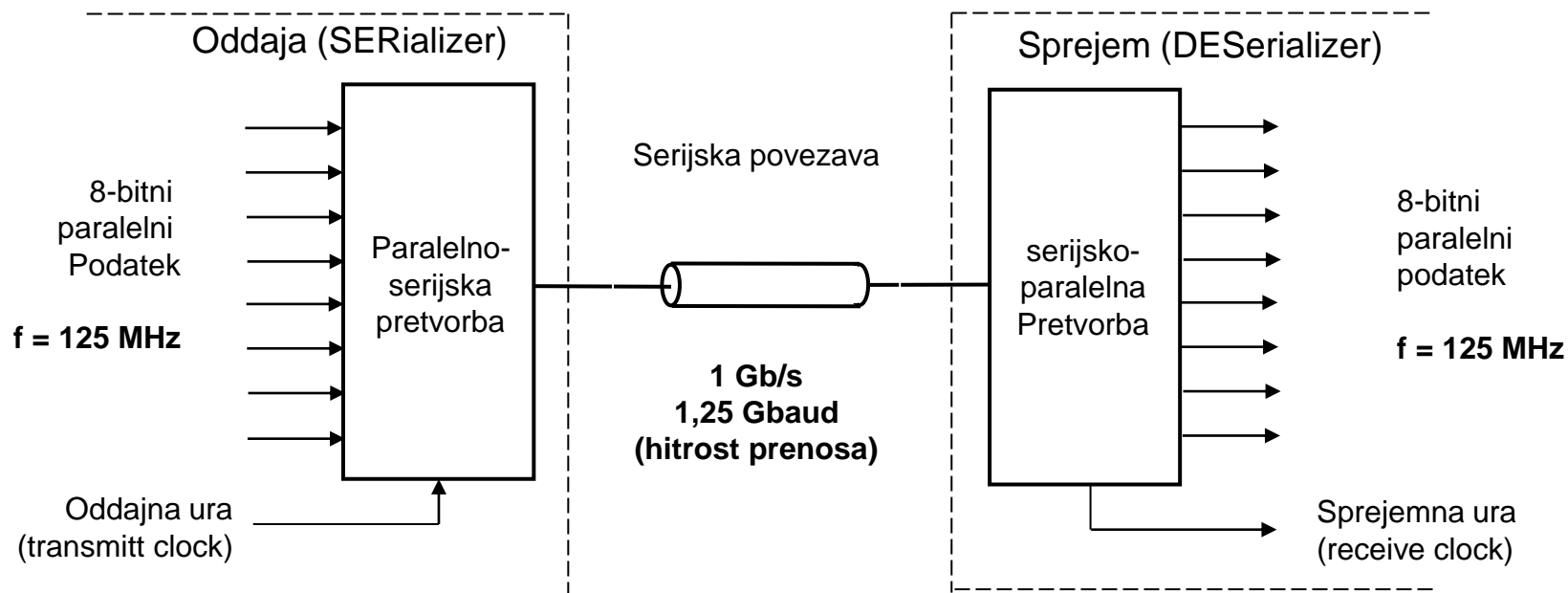

❑ SERDES - funkcijski diagram

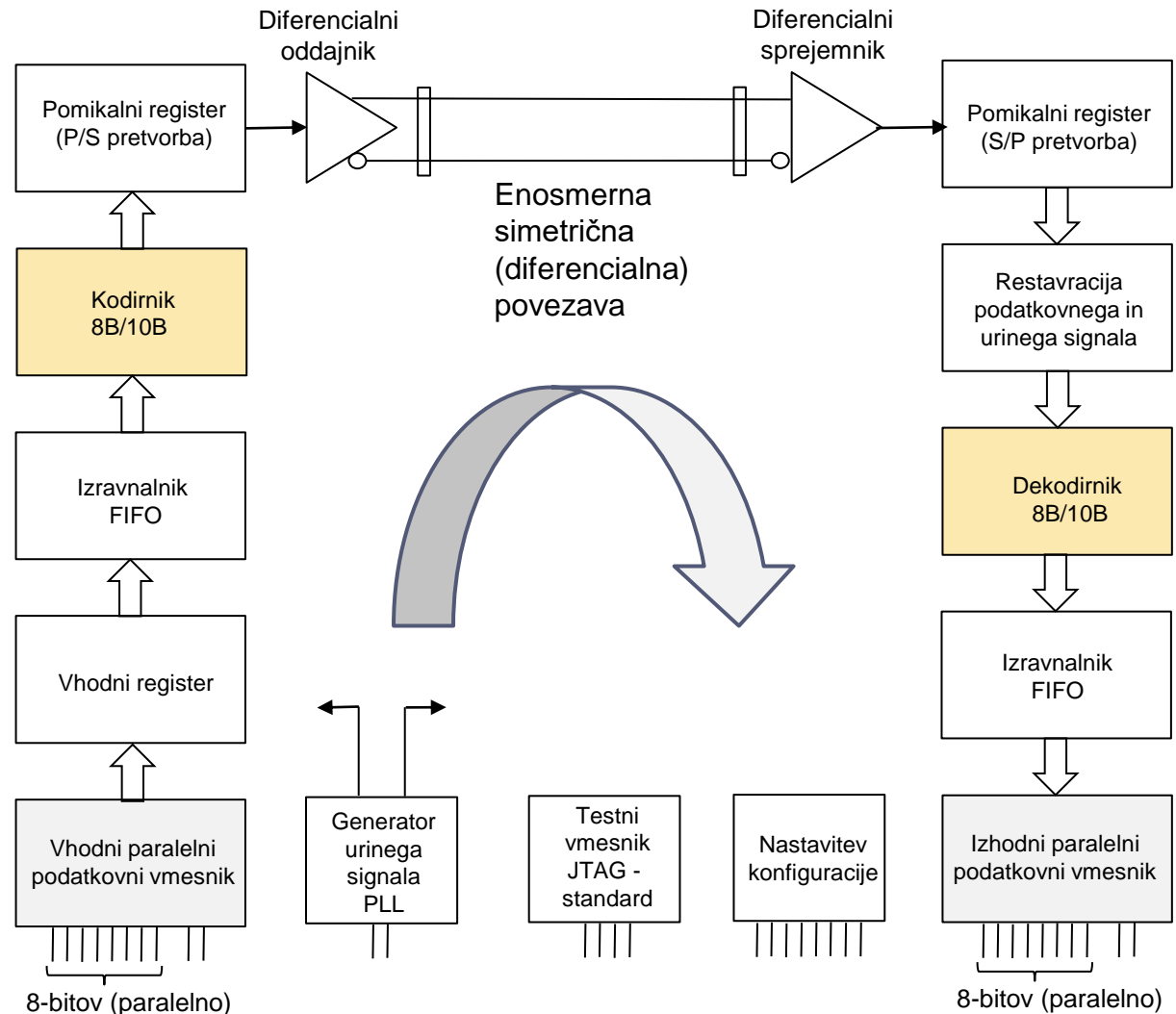

5 Hitrost prenosa podatkov

- Hitrost prenosa podatkov je pri serijskem načinu podana kot

BITNA HITROST (ang. bit rate) - **C**

- količina podatkovnih elementov (bitov), ki se prenesejo v eni sekundi.
- izraža se v bitih na sekundo [biti/s = b/s = bps]

Podatkovni element (ang. data element) ali **bit** je najmanjša količina, ki predstavlja del informacije.

- Pogosto se uporablja tudi

BAUDNA HITROST (ang. baud rate) - **BR**

- količina signalnih elementov, ki se prenesejo v eni sekundi.
- izraža se v signalnih elementih na sekundo [baud]

Signalni element (ang. signal element) prenaša podatkovne elemente in lahko vsebuje enega ali več bitov.

- BITNA in BAUDNA hitrost nista enaki, podobnost obstaja pod določenimi pogoji.
- Vir: <https://techdifferences.com/difference-between-bit-rate-and-baud-rate.html#KeyDifferences>
https://www.youtube.com/watch?v=8wm0QIbW9cQ&ab_channel=MrBrownCS

5.1 Baudna hitrost

- Baudna hitrost (BR) je predvsem odvisna od pasovne širine B (ang. bandwidth) prenosne poti oz. prenosnega kanala.
 - **Nyquistov zakon** (iz leta 1928): Teoretično je največje število signalnih elementov na sekundo [baud], ki jih lahko pošljemo po prenosni poti, enako dvakratni pasovni širini v Hz.

$$BR \leq 2 B; \quad B = f_{\max} - f_{\min} \text{ [Hz]}$$

Običajno se uporablja $BR = B$ zaradi zamikov in popačenj v resničnem kanalu.

- *Primer:* Analogni telefonski kanal prenaša frekvence od 300 [Hz] do 3400 [Hz]. Kolikšna je teoretična največja baudna hitrost?

$$B = f_{\max} - f_{\min} = 3400 \text{ [Hz]} - 300 \text{ [Hz]} = 3100 \text{ [Hz]}$$

$$BR = 2 B = 6200 \text{ [baudov]} = 6200 \text{ signalnih elementov}$$

Emile Baudot (1845 – 1903), francoski inženir, eden pionirjev telekomunikacij. Po njem se imenuje enota baud. Izumitelj prvega načina digitalne komunikacije → Baudotov kod.

Izumitelj telegrafa, kjer se je uporabljal njegov kod in je omogočal več prenosov po eni liniji.

Harry Nyquist (1889 – 1976) rojen na Švedskem, leta 1907 emigriral v ZDA, inženir elektronike, doktoriral na univerzi Yale, leta 1917. Pomembni so njegovi prispevki k teoriji komunikacij: Nyquistov kriterij stabilnosti; Nyquistova frekvenca; Nyquist-Shannonov teorem o vzorčenju.

5.2 Bitna hitrost

- ❑ Odvisna je od
 - pasovne širine kanala (B) in
 - motenj, šuma na prenosni poti v obliki razmerja signala proti šumu (SNR).
- ❑ **Shannonov zakon (1948)** določa najvišjo teoretično bitno hitrost C [bit/s]:

$$C[b/s] \leq B \log_2 \left(1 + \frac{S}{N} \right) = \mathbf{B \cdot 3.322 \log_{10} \left(1 + \frac{S}{N} \right)}, \text{ kjer so:}$$

B - pasovna širina kanala [Hz]

S - moč signala [W]

N - moč šuma [W]

$\frac{S}{N} [dB] = 10 \log_{10} \left(\frac{S}{N} \right)$ - razmerje signala proti šumu v decibelih

$$\frac{S}{N} = 10^{\frac{S}{N} [dB]/10}$$

$$\log_2 \left(1 + \frac{S}{N} \right) = 3.322 \log_{10} \left(1 + \frac{S}{N} \right)$$

Claude Shannon (1916 – 2001) rojen v Michiganu, diplomiral iz elektrotehnike in matematike, doktoriral na MIT 1940. Pomembni prispevki: Matematična teorija komunikacij; Teorija informacij; Nyquist-Shannonov teorem o vzorčenju.

Primeri

- Primer 1: Signalni element ima $N = 2$ napetosti (0 V, 5 V) v enem signalnem elementu se prenese en bit (bitna hitrost = baudna hitrost).
- Primer 2: Signalni element ima 4 napetosti (0 V, 2 V, 4 V, 5 V) v enem signalnem elementu se preneseta dva bita (bitna hitrost = 2 x baudna hitrost).

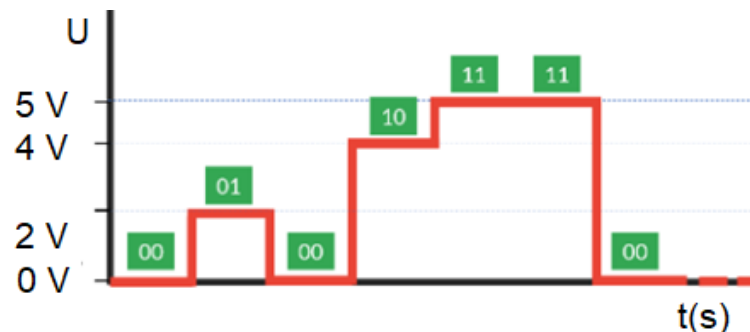
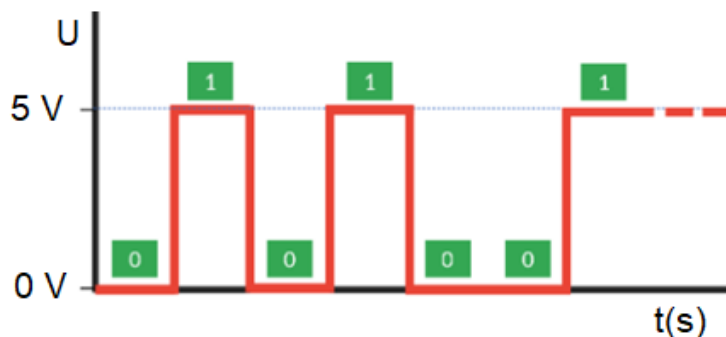

- BITNA in BAUDNA hitrost glede na število bitov, ki jih prenaša signalni element.

1 bit	→	0	0	1	0	1	0	0	0	1	1	0	1	1	0	0	1	$C = BR$
2 bita	→	0	0	1	0	1	0	0	0	1	1	0	1	1	0	0	1	$C = 2 BR$
3 biti	→	0	0	1	0	1	0	0	0	1	1	0	1	1	0	0	1	$C = 3 BR$
4 biti	→	0	0	1	0	1	0	0	0	1	1	0	1	1	0	0	1	$C = 4 BR$

Primer: akustični („dial-up“) modemi

BaudRate vs BitRate

Connection	Modulation	Bit rate [kbit/s]	Year released
110 baud Bell 101 modem	FSK	0.1	1958
300 baud (Bell 103 or V.21)	FSK	0.3	1962
1200 bit/s (1200 baud) (Bell 202)	FSK	1.2	1976
1200 bit/s (600 baud) (Bell 212A or V.22)	QPSK	1.2	1980 ^{[27][28]}
2000 bit/s (1000 baud) (Bell 201A)	PSK	2.0	1962
2400 bit/s (600 baud) (V.22bis)	QAM	2.4	1984 ^[27]
2400 bit/s (1200 baud) (V.26bis)	PSK	2.4	
4800 bit/s (1600 baud) (V.27ter)	PSK	4.8	^[29]
4800 bit/s (1600 baud, Bell 208B)	DPSK	4.8	
9600 bit/s (2400 baud) (V.32)	QAM	9.6	1984 ^[27]
14.4 kbit/s (2400 baud) (V.32bis)	trellis	14.4	1991 ^[27]
19.2 kbit/s (2400 baud) (V.32 "terbo")	trellis	19.2	1993 ^[27]
28.8 kbit/s (3200 baud) (V.34)	trellis	28.8	1994 ^[27]
33.6 kbit/s (3429 baud) (V.34)	trellis	33.6	1996 ^[30]
56 kbit/s (8000/3429 baud) (V.90)	digital	56.0/33.6	1998 ^[27]
56 kbit/s (8000/8000 baud) (V.92)	digital	56.0/48.0	2000 ^[27]

Primer od prej: Analogni telefonski kanal prenaša frekvence od 300 [Hz] do 3400 [Hz]. Kolikšna je teoretična največja baudna hitrost?

$$\begin{aligned}
 B &= f_{max} - f_{min} \\
 &= 3400 [Hz] - 300 [Hz] \\
 &= 3100 [Hz]
 \end{aligned}$$

$$\begin{aligned}
 BR &= 2 B = 6200 [baudov] = \\
 &6200 \text{ sign.el.}
 \end{aligned}$$

Čas trajanja signalnega elementa

- Signalni element imenujemo tudi sprememba signala ali tudi Unit interval (UI)
- Podan imamo časovni diagram za podatkovni signal in urin signal (Clk).

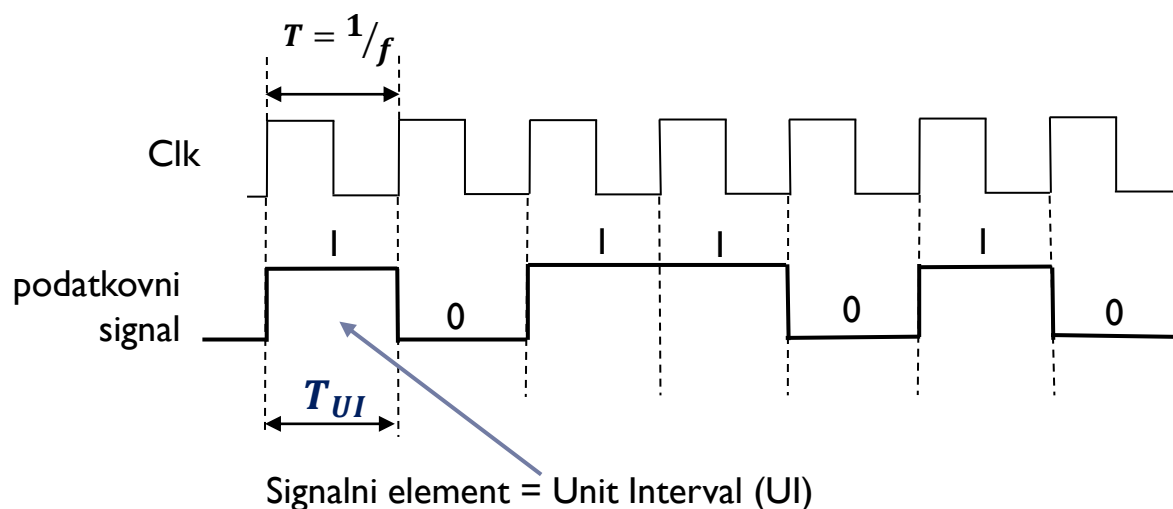

- Kako je določen čas trajanja signalnega elementa T_{UI} v povezavi z urinim signalom?
 - frekvenca ure: f - [Hz] in je
 - perioda: $T = 1/f$ [s]
- čas trajanja signalnega elementa je običajno enak eni urini periodi:

$$T_{UI} = T$$

Naloge

1. Analogni signal omogoča prenos 2 bitov v enem signalnem elementu. Kakšna je bitna hitrost, če je mogoče prenašati 2000 signalnih elementov v sekundi?
 - Rešitev: baud hitrost: $BR = 2000$ [baud/s],
št. bitov v signalnem elementu: $N = 2$ [bit/baud]
bitna hitrost: $C = BR * N = 2000 * 2 = 4000$ b/s
2. Analogni signal ima bitno hitrost 8000 bitov na sekundo in baudno hitrost 2000 baudov. Koliko bitov se prenese v enem signalnem elementu?
 - Rešitev: baudna hitrost: $BR = 2000$ [baud/s],
bitna hitrost: $C = 8000$ b/s
št. bitov v signalnem elementu: $N = C / BR$ [bit/baud]
3. Kakšna je baudna hitrost (BR) za podan časovni diagram?



$BR = 3$ [baud], ker so 3 signalni elementi v 1 sekundi

4. Na analognem telefonskem kanalu s pasovno širino $B=3100$ [Hz] je razmerje signala proti šumu enako 32 [dB]. Kolikšna je teoretična maksimalna bitna hitrost na tem kanalu?

Izračun:

enačba za bitno hitrost je: $C [b/s] = B \cdot 3.322 \cdot \log_{10} \left(1 + \frac{S}{N} \right)$

poznamo razmerje moči signal-šum $\frac{S}{N} [dB] = 32 [dB]$

iz enačbe za $\frac{S}{N} [dB] = 10 \log_{10} \left(\frac{S [W]}{N [W]} \right)$ bomo izračunali $\frac{S [W]}{N [W]}$

$$\log_{10} \left(\frac{S [W]}{N [W]} \right) = \frac{\frac{S}{N} [dB]}{10} = \frac{32 [dB]}{10} = 3.2$$

iz dobljenega rezultata $\log_{10} \left(\frac{S [W]}{N [W]} \right) = 3.2$

izračunamo razmerje $\frac{S [W]}{N [W]} = 10^{3.2} \cong 1584$

ker je razmerje $\frac{S[W]}{N[W]} > 1000$,

lahko v enačbi za bitno hitrost $C [b/s] = B \cdot 3.322 \log_{10} \left(1 + \frac{S}{N} \right)$

pri $\left(1 + \frac{S}{N} \right)$ zanemarimo 1 in uporabimo za izračun

$$\log_{10} \left(1 + \frac{S[W]}{N[W]} \right) = \log_{10} \left(\frac{S[W]}{N[W]} \right) = 3.2$$

in dobimo teoretično maksimalno bitno hitrost:

$$C = 3100 \cdot 3.322 \cdot 3.2 = 32954 [b/s].$$